

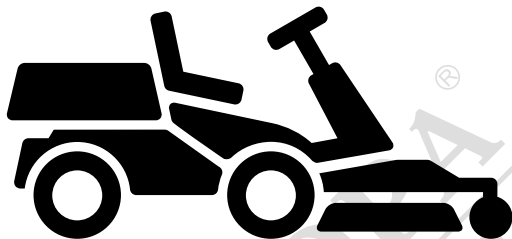

Husqvarna®



R 214T, R 214TC, R 214TC Comfort Edition,
R 216T AWD



RU	Руководство по эксплуатации	2-38
BG	Ръководство за експлоатация	39-76
UK	Посібник користувача	77-113
RO	Instrucțiuni de utilizare	114-148



Съдържание

Въведение.....	39	Транспортиране, съхранение и изхвърляне.....	70
Безопасност.....	43	Технически характеристики.....	72
Монтаж.....	49	Обслужване.....	75
Операция.....	50	Гаранция.....	75
Поддръжка.....	54	Декларация за съответствие.....	76
Отстраняване на проблеми.....	68		

Въведение

Проверка преди доставката и номера на продукта

получавате документ за проверка преди доставката от Вашия дилър.

Забележка: За този продукт е направена проверка преди доставката. Уверете се, че

Информация за връзка с оторизирания сервис:	
Тази инструкция за експлоатация е на продукт с номер на продукта/сериен номер:	
/	
Двигател:	
Трансмисия:	

Описание на продукта

R 214T, R 214TC, R 214TC Comfort Edition и R 216T AWD са самоходни косачки. Педали за движение на преден и заден ход дават възможност на оператора да задава плавно скоростта. R 216T AWD е със задвижване на всички колела (AWD). R 214T, R 214TC, R 214TC Comfort Edition и R 216T AWD се използват с платформи за рязане Combi с BioClip.

Предназначение

Продуктът е предназначен за рязане на трева на открити и равни земни повърхности в жилищни

райони и градини. Прикрепете допълнителна принадлежност, за да използвате продукта за други цели. Говорете с Вашия търговец на Husqvarna за повече информация относно аксесоарите, които се предлагат.

Застраховайте продукта си

Уверете се, че имате застраховка за Вашия нов продукт. Ако не сте сигурни в това, тогава говорете с Вашата застрахователна компания. Ние препоръчваме пълна застраховка, включително застраховане на трети лица, срещу пожар, щети, кражба и гражданска отговорност.



Общ преглед на продукта

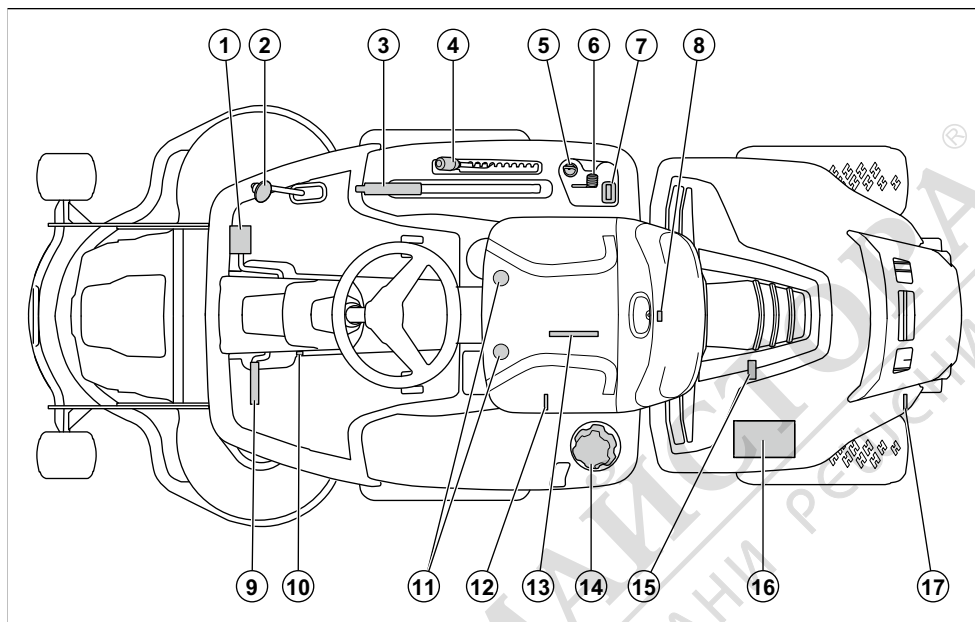

1. Педал за движение напред
2. Педал за движение назад
3. Повдигащ лост за платформата за рязане
4. Лост за височината на рязане
5. Ключалка на запалването
6. Регулатор на дроселната клапа
7. Брояч на работните часове
8. Ключалка на капака на двигателя
9. Педал за спирачка за паркиране
10. Фиксиращ бутон за спирачката за паркиране
11. Регулирани на седалката
12. Лост за включване или изключване на задвижването на предната ос, R 216T AWD
13. Типова табелка с кодове за сканиране
14. Капачка на резервоара за гориво
15. Изпускателна пробка за масло
16. Акумулатор
17. Лост за включване или изключване на задвижването, R 214T, R 214TC, R 214TC Comfort Edition. Лост за включване или изключване на задвижването на задната ос, R 216T AWD



Преглед на електрическата система

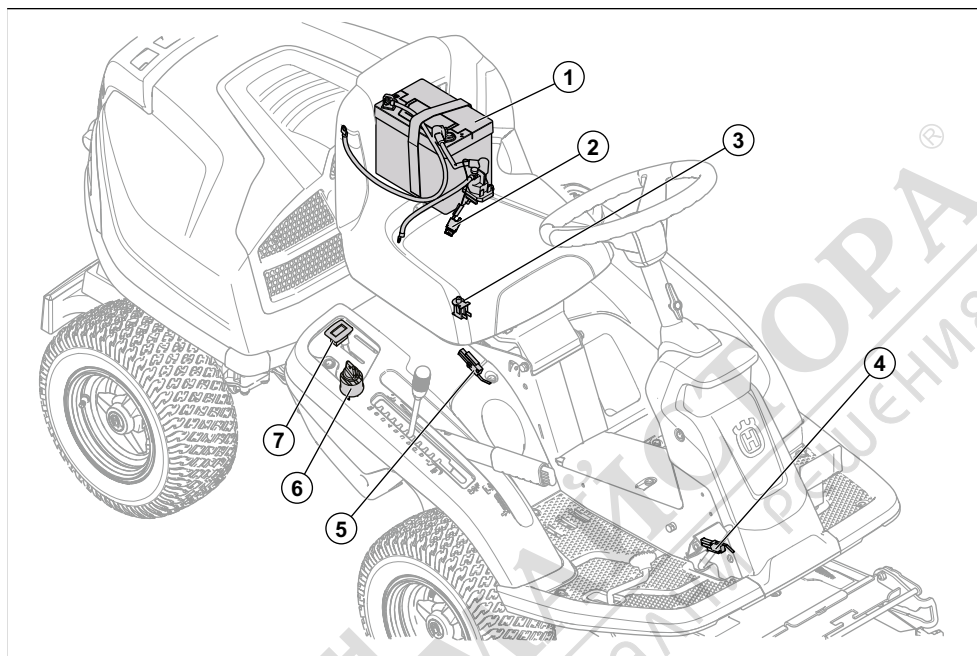

1. Акумулатор
2. Главен бушон
3. Ръкохватка за управление на присъствието на оператора (ОПС)
4. Микропревключвател на паркиращата спирачка
5. Ключ за безопасност за повдигащия лост
6. Ключалка на запалването

Husqvarna Connect

Инструкцията за експлоатация и допълнителна информация могат да бъдат намерени в приложението Husqvarna Connect. Husqvarna Connect е безплатно приложение за Вашето мобилно устройство. Вижте *Husqvarna Connect* на страница 50.

Управление на присъствието на оператора (ОПС)

ОПС се включва, когато операторът стане от седалката. Двигателят и задвижването спират, ако ножовете работят или паркиращата спирачка не е задействана. Вижте *Условия за стартиране* на страница 46.

Брояч на работните часове

Броячът на работните часове показва колко часа е работила машината. Времето с включено

запалване, но с изключен двигател не се регистрира. Последната цифра показва десети от един час (6 минути).

Педали за движение на преден и заден ход

Скоростта се регулира плавно с 2 педала. Левият педал (А) се използва за придвижване напред, а десният педал (В) служи за придвижване на заден ход. Машината спира при отпускане на педалите.

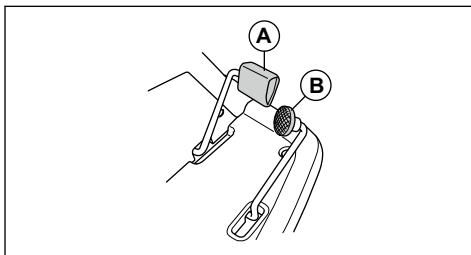

Платформа за рязане

Платформите за рязане на този продукт са комбинирани платформи за рязане с BioClip. BioClip реже тревата на тор. Комбинираните платформи за

рязане могат също да се използват без BioClip. Без използването на BioClip тревата се изхвърля отзад.

Символи върху продукта



ПРЕДУПРЕЖДЕНИЕ: Непредпазливото или неправилното използване може да доведе до сериозно нараняване или смърт на оператора или други хора.



Прочетете внимателно ръководството за оператора и се уверете, че разбирате инструкциите, преди да използвате машината.



Въртящи се ножове. Дръжте частите на тялото си на разстояние.



Предупреждение: въртящи се части. Дръжте частите на тялото си на разстояние.



Пазете се от отскачащи предмети и рикошети.



Никога не използвайте продукта, ако в непосредствена близост се намират хора, особено деца или животни.



Гледайте назад преди и когато продуктът се движи на заден ход.



Никога не косете трева по наклон. Не косете трева по земята, когато наклонът е повече от 10°. Направете справка с *За рязане на трева по склонове на страница 46*.



Никога не вземте пътници на продукта или оборудването.



Движение на преден ход.



Неутрална предавка.



Движение на заден ход.



Паркираща спирачка.



Този продукт отговаря на изискванията на приложимите директиви на ЕО.



Този продукт съответства на приложимите регламенти на Обединеното кралство.



Етикет за шумовите емисии за околната среда съгласно директивите и регламентите на ЕС и Обединеното кралство и законодателството на Нов Южен Уелс "Регламент 2017 относно защитата от дейности, оказващи влияние на околната среда (контрол на шума)". Гарантираното ниво на звуковата мощност на продукта е посочено в *Технически характеристики на страница 72* и на етикета.



Винаги използвайте одобрена защита на слуха.



Спрете двигателя.



Стартирайте двигателя.



Обороти на двигателя – високи.



Обороти на двигателя – ниски.



Гориво.



Етанол макс. 10%.



Височина на рязане.



Сервизно положение на лоста за височина на рязане.



Ножовете са активирани.



Ножовете са дезактивирани.



Положение при транспортиране на платформата за рязане.



Работно положение на платформата за рязане.



Включване и изключване на задвижващата система.



Ниво на маслото.



Код с възможност за сканиране

yyyywwxxxx

На табелката с данни е изписан серийният номер. **yyyy** е годината на производство, а **ww** – седмицата на производство.

Забележка: Останалите символи/стикери на продукта се отнасят до изисквания по отношение на сертификати за някои търговски площи.

Емисии Euro V



ПРЕДУПРЕЖДЕНИЕ: Намесата в двигателя прави невалидно ЕС одобрението на тип на този продукт.

Отговорност за продукта

Както е посочено в законите за отговорност за вреди, причинени от стоки, ние не носим отговорност за щети, причинени от нашия продукт, ако:

- продуктът е неправилно ремонтиран.
- продуктът е ремонтиран с части, които не са от производителя или не са одобрени от производителя.
- продуктът има принадлежност, която не е от производителя или не е одобрена от производителя.
- продуктът не е ремонтиран в одобрен сервизен център или от одобрен орган.

Безопасност

Дефиниции за безопасност

Предупреждения, знаци за внимание и бележки се използват за указване на особено важни части на инструкцията.



ПРЕДУПРЕЖДЕНИЕ: Използва се, ако има опасност от нараняване или смърт за оператора или за околните, ако не се спазват инструкциите в ръководството.



ВНИМАНИЕ: Използва се, ако има опасност от повреждане на машината, други материали или съседната зона, ако не се спазват инструкциите в ръководството.

Забележка: Използва се за предоставяне на повече информация, която е необходима в дадена ситуация.

Общи инструкции за безопасност



ПРЕДУПРЕЖДЕНИЕ: Тази машина може да реже ръце и крака и да изхвърля предмети. Неспазването на инструкциите за безопасност може да доведе до сериозно нараняване или смърт.



ПРЕДУПРЕЖДЕНИЕ: Не продължавайте да използвате машина с повредено режещо оборудване. Повреденото режещо оборудване може да изхвърли предмети и да предизвика сериозно нараняване или смърт. Сменяйте незабавно повредените ножове.



ПРЕДУПРЕЖДЕНИЕ: Тази машина създава електромагнитно поле по време на работа. При някои

условия това поле може да интерферира с активни или пасивни медицински имплантанти. За да намалите риска от тежко или смъртоносно нараняване, ние препоръчваме лицата с медицински импланти да говорят с лекаря си и производителя на медицинския имплант, преди да започнат да работят с тази машина.

- Никога не използвайте машината в лошо време, например при мъгла, дъжд, влажно време или на мокри места, при силни ветрове, много силен студ, риск от мъльния и т.н.
- Открийте и отбележете положението на камъни и други неподвижни предмети, за да предотвратите сблъсък.
- Почистете участъка от предмети, като например камъни, играчки, жици и т.н., които могат да се закачат в ножовете и да бъдат изхвърлени.



ПРЕДУПРЕЖДЕНИЕ: Прочетете следващите предупредителни указания, преди да използвате машината.

- Винаги бъдете внимателни и подхождайте разумно. Избягвайте всички ситуации, в които имате съмнения, че няма да можете да се справите. Ако след като прочетете ръководството за оператора, чувствате неувереност относно процедурите на работа, потърсете съвет от специалист, преди да продължите работа.
- Прочетете внимателно и разберете инструкцията за експлоатация и инструкциите на машината, преди да стартирате продукта.
- Научете как да използвате безопасно машината и нейните органи за управление и как да спирате бързо машината.
- Научете се да разпознавате знаците за безопасност.
- Поддържайте машината чиста, за да сте сигурни, че знаците и стикерите са ясни и четливи.
- Имайте предвид, че операторът носи отговорност за нещастни случаи, включващи други хора или тяхното имущество.
- Не транспортирайте пътници. Машината е предназначена за употреба само от едно лице.

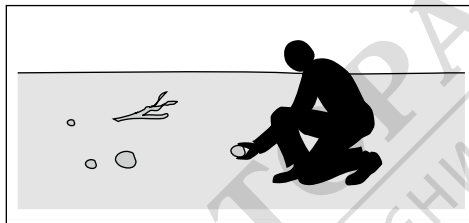

- Не позволявайте на деца или на други лица, които не са одобрени за работа с машината, да я използват или да извършват сервизно обслужване на същата. Възрастта на оператора може да е постановена от местните закони.
- Уверете се, че няма никой в близост до машината, когато стартирате двигателя, задействате задвижването или потегляте.
- Следете пътното движение, когато се намирате в близост до път или когато пресичате път.
- Никога не използвайте машината, ако сте уморени, ако сте под влиянието на алкохол, наркотични вещества или медикаменти, които въздействат на зрението, вниманието, координацията или преценката Ви.
- Винаги паркирайте машината на равна повърхност със спрян двигател.

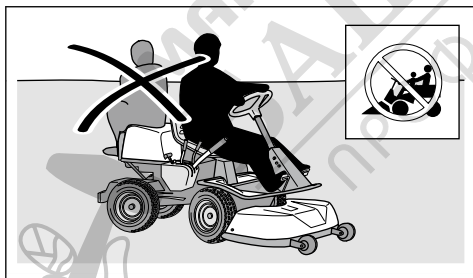

Свързани с децата инструкции за безопасност



ПРЕДУПРЕЖДЕНИЕ: Прочетете следващите предупредителни указания, преди да използвате машината.

- Не оставяйте машината без надзор с включен двигател. Винаги спирайте ножовете, задействайте спирачката за паркиране, спирайте двигателя и изваждайте контактния ключ, преди да оставите машината без надзор.
- Използвайте машината само на дневна светлина или на места с добро осветление. Поддържайте безопасно разстояние на машината до дупки или други неравности по земната повърхност. Внимавайте за други възможни опасности.

- Може да се случат сериозни инциденти, ако не пазите децата в близост до машината. Децата често проявяват интерес към машината и косенето. Съществува голяма вероятност децата да не са там, където сте ги видели за последно.
- Не допускате деца до зоната, където се коси. Уверете се, че има възрастен, който да се грижи за децата.
- Бъдете нащрек и веднага спрете машината, ако в работната зона навлязат деца. Бъдете много внимателни в близост до ъгли, храсти, дървета или други препятствия, които пречат на видимостта.

- Преди да потеглите с машината на заден ход и по време на движението, гледайте назад и надолу, за да се уверите, че в близост до машината няма малки деца.
- Не позволявайте на деца да се возят на машината. Те могат да паднат и да получат сериозно нараняване или да възпрепятстват безопасното маневриране на машината.
- Не позволявайте на деца да управляват машината.

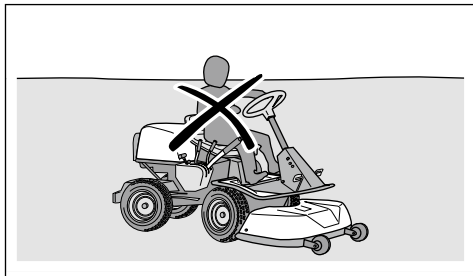

Инструкции за безопасност по време на работа



ПРЕДУПРЕЖДЕНИЕ: Не докосвайте двигателя или отделителната система по-време на работа или непосредствено след нея. Двигателят и отделителната система на отработените газове силно се нагряват по време на работа. Опасност от изгаряния, пожар и имуществени щети или вреди на съседни зони. Когато работите с машината, не се приближавайте до храсти и други обекти.



ПРЕДУПРЕЖДЕНИЕ: Прочетете следващите предупредителни указания, преди да използвате машината.

- Винаги гледайте надолу и зад Вас преди и по време на движение на заден ход. Внимавайте за големи и малки препятствия.
- Намалете скоростта, преди да направите завой.
- Спрете остриетата, когато се движите през зони, които не подрязвате.



ВНИМАНИЕ: Прочетете следващите указания за предпазливост, преди да използвате машината.

- Преди да започнете работа с продукта, изчистете охлаждащият смукателен въздухопровод на двигателя от трева и мръсотия. Ако охлаждащият смукателен въздухопровод е блокиран, съществува риск от повреда на двигателя.

- Преместете внимателно камъни и други големи предмети и се уверете, че остриетата не се удрят в предметите.
- Не работете с продукта при наличието на платформата за рязане, ако преминете с машината върху предмет или в него. Ако е необходимо, извършете необходимия ремонт, преди да стартирате отново.

Лични предпазни средства



ПРЕДУПРЕЖДЕНИЕ: Прочетете следващите предупредителни указания, преди да използвате машината.

- При работа с машината използвайте одобрени лични предпазни средства. Личните предпазни средства не изключват изцяло риска от нараняване, но намаляват степента на нараняването при злополука. Нека вашият дилър Ви помогне да изберете подходящото оборудване.
- Винаги носете одобрени антифони. Продължителното излагане на шум може да доведе до перманентно увреждане на слуха.
- Винаги носете защитни обувки или защитни ботуши. Препоръчват се стоманени бомбета. Не използвайте машината, ако сте боси.

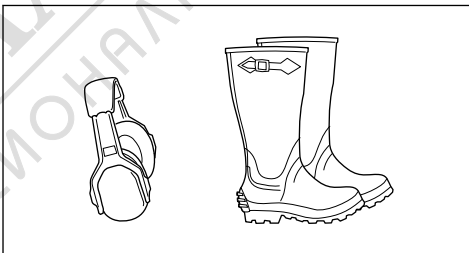

- Когато е необходимо, носете ръкавици, например когато закрепвате, проверявате или почиствате режещото оборудване.
- Не носете широко облекло, бижута или други предмети, които могат да бъдат захванати от движещите се части.
- Дръжте под ръка комплект за първа помощ и пожарогасител.

Приспособления за безопасност на машината



ПРЕДУПРЕЖДЕНИЕ: Прочетете следващите предупредителни указания, преди да използвате машината.

- Не използвайте машина с неизправни приспособления за безопасност. Проверявайте редовно приспособленията за безопасност. Ако

приспособленията за безопасност са дефектни, говорете с Вашия сервиз Husqvarna.

- Не правете модификации по приспособленията за безопасност. Не използвайте продукта, ако предпазните планки, предпазните капаци, ключовете за безопасност или други предпазни устройства не са монтирани или са дефектни.

За да проверите ключалката на запалването

- Стартирайте и спрете двигателя, за да проверите ключалката на запалването. Вижте *За стартиране на двигателя на страница 52* и *За да спрете двигателя на страница 53*.
- Уверете се, че двигателят стартира, когато завъртите контактния ключ в положение START.
- Уверете се, че двигателят спира веднага, когато завъртите контактния ключ в положение STOP.

Условия за стартиране

Тези условия са нужни, за да стартирате двигателя:

- Платформата за рязане е повдигната и паркиращата спирачка е задействана.

Двигателят трябва да се изключи при тези ситуации:

- Платформата за рязане е спусната и водачът става от седалката.
- Платформата за рязане е повдигната, спирачката за паркиране не е задействана и водачът става от седалката.

Опитайте да стартирате двигателя, когато едно от тези условия не е изпълнено. Променете условията и опитайте отново. Правете тази проверка всеки ден.

За извършване на проверка на педала за движение на преден ход и педала за движение на заден ход

1. Стартирайте продукта.
2. Уверете се, че педалите за движение на преден ход и заден ход не са блокирани и могат да се задействат свободно.
3. Натиснете внимателно педала за движение на преден ход, за да потеглите напред.
4. Отпуснете педала за движение на преден ход, за да спрете. Уверете се, че спирачката се включва при отпускането на педала за движение на преден ход.

Забележка: Продуктът има автоматична спирачка, която се включва, когато отпуснете педалите. За по-голяма спирачна сила при намаляването на скоростта натиснете другия педал.

5. Извършете същата процедура за педала за движение на заден ход.
6. Уверете се, че продуктът не се движи, когато педалите за движение напред и назад не са задействани.

Ръчна спирачка



ПРЕДУПРЕЖДЕНИЕ: Ако спирачката за паркиране не работи, машината може да потегли и да причини нараняване или повреди. Погрижете се за редовната проверка и регулиране на спирачката за паркиране.

Направете справка с *За проверка на спирачката за паркиране на страница 59*.

Ауспук

Ауспухът е предназначен за максимално намаляване на нивата на шума и за отвеждане на отработените газове настрана от потребителя.

Не използвайте машината, ако ауспухът липсва или е дефектен. Дефектен ауспук увеличава нивото на шума и риска от злополука.



ПРЕДУПРЕЖДЕНИЕ: Ауспухът се нагрява много по време и след работа и също при обороти на празен ход. Бъдете внимателни близо до запалими материали и/или газове, за да предотвратите възникването на пожар.

За проверка на ауспука

- Проверявайте ауспука редовно, за да сте сигурни, че е закрепен правилно и не е повреден.

Защитни капаци

Липсващи или повредени защитни капаци увеличават опасността от нараняване от движещи се части и горещи повърхности. Проверете защитните капаци, преди да работите с продукта. Преди да работите с машината, се уверете, че защитните капаци са закрепени правилно и нямат пукнатини или други повреди. Сменете повредените капаци.

За рязане на трева по склонове



ПРЕДУПРЕЖДЕНИЕ: Прочетете следващите предупредителни указания, преди да използвате машината.

- Рязането на трева по склонове увеличава опасността от загуба на контрол върху машината и от преобръщане на същата. Това може да предизвика нараняване или смърт. Необходимо е да се коси тревата внимателно по всички склонове. Ако не можете да обърнете нагоре по склона или ако не се чувствате в безопасност, не косете тревата.
- Премахнете камъни, клони и други препятствия.
- Косете нагоре и надолу по склона, а не от една страна към другата страна.

- Не придвижвайте машината надолу по склонове с вдигната платформа за рязане.
- Не работете с машината, когато склонът на повърхността е повече от 10°.

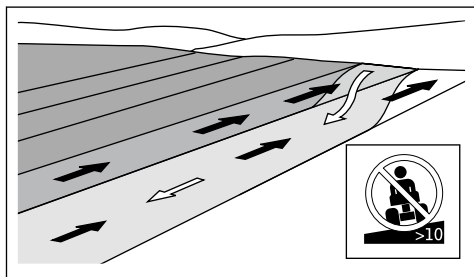

- Не стартирайте и не спирайте по склон.
- Винаги се движете плавно и бавно по склонове.
- Не правете внезапни промени на скоростта или посоката.
- Не завивайте повече от необходимото. Когато се движите надолу по склон, завивайте бавно и постепенно. Движете се с ниска скорост. Въртете волана внимателно.
- Внимавайте и не преминавайте през бразди, дупки и неравности. Има по-голяма опасност от преобръщане на машината върху неравна земна повърхност. Дългата трева може да крие препятствия.
- Не косете тревата близо до ъгли, канавки или брегове. Машината може внезапно да се преобръне, ако едно от колелата ѝ попадне върху ръба на стръмен склон или канавка или ако ръбът се срути. Ако продуктът падне във водата, има риск той да потъне.

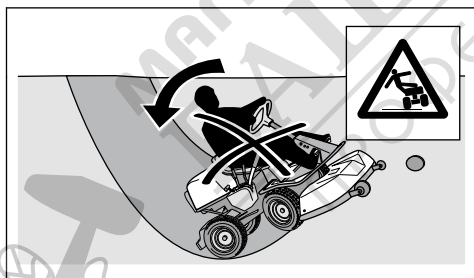

- Не косете мокра трева. Тя е хлъзгава, гумите могат да загубят сцепление и машината може да се плъзне.
- Не поставяйте крака си на земята, за да направите машината по-стабилна.
- Движете се много внимателно, ако е присъединено приспособление или друг предмет, които могат да нарушат стабилността на машината.
- За да направите продукта по-стабилен, прикрепете тежести на колелата или

противотежести. Свържете се с Вашия дилър за повече информация. На R 216T AWD използвайте противотежести, тъй като тежести на колелата не могат да се използват на продукти със задвижване на всички колела (AWD).

Безопасност при работа с гориво



ПРЕДУПРЕЖДЕНИЕ:

Внимавайте с горивото. То е силно запалимо и може да доведе до сериозни наранявания и имуществени щети.



ПРЕДУПРЕЖДЕНИЕ:

Прочетете следващите предупредителни указания, преди да използвате машината.

- Не зареждайте резервоара за гориво на закрито.
- Бензинът и бензиновите пари са отровни и силно запалими. Бъдете внимателни с бензина, за да предотвратите нараняване или пожар.
- Никога не махайте капачката на резервоара за гориво и не зареждайте резервоара за гориво, когато двигателят работи.
- Оставете двигателя да изстине, преди да заредите гориво.
- Не пушете, когато зареждате гориво.
- Не наливайте гориво в близост до искри или открити пламъци.
- Ако има течове в горивното система, не стартирайте двигателя, докато течовете не бъдат отстранени.
- Не наливайте гориво над препоръчителното ниво. Топлината от двигателя и слънцето предизвиква разширяване на горивото и то прелива, ако резервоарът е напълнен прекалено много.
- Не пълнете прекалено резервоара. Ако разлеее гориво върху машината, избършете разлятото гориво и изчакайте, докато се изпари, преди да стартирате двигателя. Ако разлеее по дрехите си, сменете ги.
- Съхранявайте горивото само в одобрени съдове.
- Съхранявайте машината и горивото по такъв начин, че да не съществува опасност от течове на гориво или пари, които могат причинят щети.
- Източвайте горивото в одобрени съдове на открито и далеч от открити пламъци.

Инструкции за безопасност за батерията



ПРЕДУПРЕЖДЕНИЕ: Повреден акумулатор може да се взриви и да причини нараняване. Ако акумулаторът е деформиран или е повреден, говорете с упълномощен сервиз на Husqvarna.



ПРЕДУПРЕЖДЕНИЕ: Прочетете следващите предупредителни указания, преди да използвате машината.

- Когато сте близо до акумулатори, носете предпазни очила.
- Не носете часовници, бижута или други метални предмети близо до акумулатора.
- Дръжте акумулатора на място, недостъпно за деца.
- Зареждайте акумулатора в помещение с добра вентилация.
- Когато зареждате акумулатора, дръжте запалителните материали на разстояние най-малко 1 m.
- Изхвърлете заменените акумулатори. Вижте *Изхвърляне на страница 71*.
- Експлозивни газове могат да бъдат изпуснати от акумулатора. Не пушете близо до акумулатора. Пазете акумулатора далеч от открит огън и искри.

Инструкции за безопасност при техническо обслужване



ПРЕДУПРЕЖДЕНИЕ: Машината е тежка и може да причини нараняване или щети на имуществото или прилежащата област. Не извършвайте техническо обслужване на двигателя или платформата за рязане, ако не са изпълнени следните условия:

- Двигателят е изключен.
- Машината е паркирана върху равна повърхност.
- е задействана спирачката за паркиране;
- е изваден стартерният ключ;
- Платформата за рязане е дезактивирана.
- Запалителните кабели са свалени от запалителните свещи.



ПРЕДУПРЕЖДЕНИЕ:

Отработените газове от двигателя съдържат въглероден окис – много опасен, отровен газ без миризма. Не работете с машината в затворени

помещения или места без достатъчна вентилация.



ПРЕДУПРЕЖДЕНИЕ: Прочетете следващите предупредителни указания, преди да използвате машината.

- За най-добри работни характеристики и безопасност извършвайте редовно техническо обслужване на машината, както е посочено в графика за техническо обслужване. Вижте *Разписание за техническо обслужване на страница 54*.
- Токов удар може да причини наранявания. Не докосвайте кабелите, когато двигателят е включен. Не правете функционална проверка на запалителната система с пръсти.
- Не стартирайте двигателя, ако са свалени защитните капаци. Има голяма опасност от нараняване поради движещи се или горещи части.
- Преди да извършите техническо обслужване в близост до двигателя, оставете машината да се охлади.
- Ножовете са остри и могат да причинят порязвания. Когато работите по ножовете, обвийте ножовете със защитни средства или носете защитни ръкавици.
- При почистване на платформата за рязане винаги я поставете в положение за сервизно обслужване. Не паркирайте машината близо до ръба на канавки или наклони, за да достигнете платформата за рязане.



ВНИМАНИЕ: Прочетете следващите указания за предпазливост, преди да използвате машината.

- Не палете двигателя, ако запалителната свещ или запалителният кабел са свалени.
- Уверете се, че всички гайки и болтове са затегнати правилно и оборудването е в добро състояние.
- Не променяйте настройката на регулаторите. Ако оборотите на двигателя са твърде високи, компонентите на машината може да се повредят. Вижте *Технически характеристики на страница 72* за най-високите допустими обороти на двигателя.
- Машината е одобрена само с оборудването, което е предоставено или препоръчано от производителя.

Монтаж

Въведение



ПРЕДУПРЕЖДЕНИЕ:

Пружината за обтягане на задвижващия ремък може да се счупи и да предизвика нараняване. Носете предпазни очила, когато закрепвате или махате платформата за рязане.

Прочетете внимателно инструкциите за монтиране в ръководството на собственика. На стикер върху вътрешната страна на предния капак на машината също е показано как се закрепва и маха платформата за рязане.

За сваляне и поставяне на платформата за рязане

1. Паркирайте машината на равна повърхност.
2. Активирайте спирачката за паркиране.
3. Установете лоста за височина на рязане в положение за сервизно обслужване.
4. Освободете щипката на предния капак със закрепения на ключа на запалването инструмент и свалете капака.

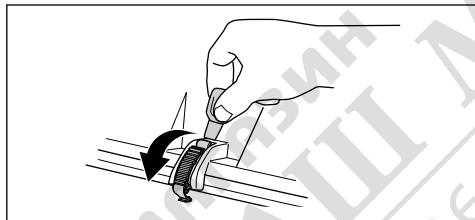

5. Повдигнете подпората на височина на рязане и я поставете в държача за подпората на височина на рязане.

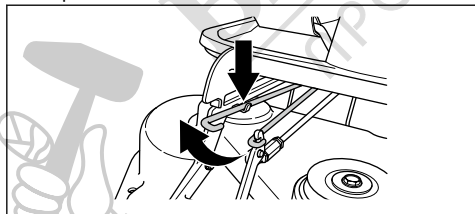

6. Издърпайте върха на пружината, за да освободите пружината за обтягане на задвижващия ремък.

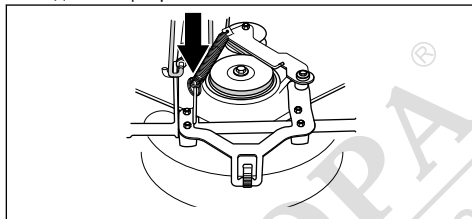

7. Поставете върха на пружината в държача върху рамото за опъване на задвижващия ремък.

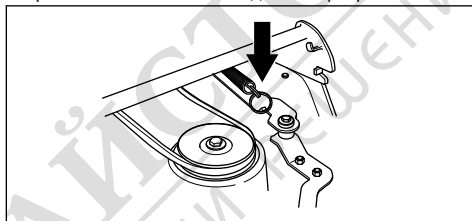

8. Свалете задвижващия ремък и го поставете в държача.

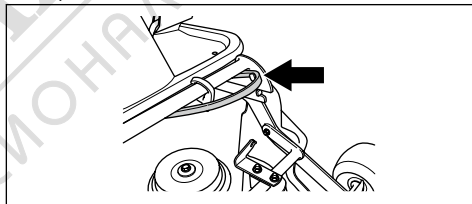

9. Поставете дървено трупче между рамата на оборудването и шасито. Това гарантира, че платформата за рязане няма да отскочи назад, когато бъде извадена.

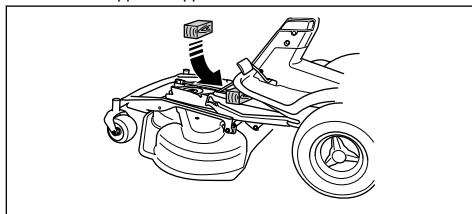

ПРЕДУПРЕЖДЕНИЕ:

Бъдете внимателни. Съществува опасност от нараняване, ако ръката Ви се захване между рамата на оборудването и шасито.

10. Свалете 2-та винта от рамата на оборудването.

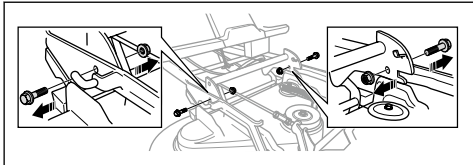

11. Хванете предния ръб на платформата за рязане с две ръце и я издърпайте навън.

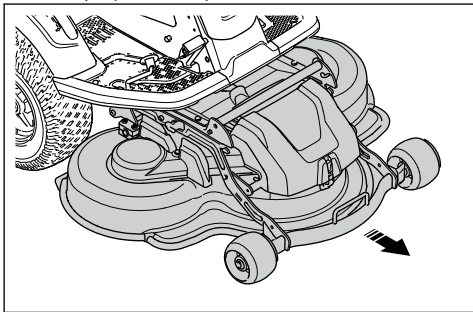

12. Махнете дървеното трूपче.

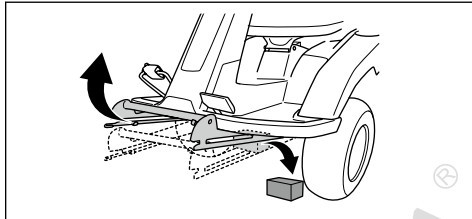

13. Поставете платформата за рязане в обратна последователност.

Операция

Въведение



ПРЕДУПРЕЖДЕНИЕ: Преди работа с продукта трябва да прочетете и разберете главата за безопасност.

Husqvarna Connect

Husqvarna Connect е безплатно приложение за Вашето мобилно устройство. Приложението Husqvarna Connect осигурява разширени функции за Вашия продукт на Husqvarna:

- Разширена продуктова информация.
- Информация и помощ за частите на продукта и сервисното обслужване.

За да започнете да използвате Husqvarna Connect

1. Изтеглете приложението Husqvarna Connect на Вашето мобилно устройство.
2. Регистрирайте се в приложението Husqvarna Connect.
3. Следвайте стъпките с инструкции в приложението Husqvarna Connect, за да свържете и регистрирате продукта.

Забележка: Приложението Husqvarna Connect не е налично за изтегляне на всички пазари. Свържете се с дистрибутор по обслужването за повече информация.

За наливане на гориво



ПРЕДУПРЕЖДЕНИЕ: Бензинът е силно запалим. Бъдете внимателни и зареждайте на открито, направете справка с *Безопасност при работа с гориво на страница 47*.



ПРЕДУПРЕЖДЕНИЕ: Не използвайте резервоара за гориво като подпора.



ВНИМАНИЕ: Неподходящият тип гориво може да доведе до повреда на двигателя.

Двигателят работи с бензин с минимално октаново число 91 RON (87 AKI), който не се смесва с масло. Препоръчваме биологично разграждащ се алкилиран бензин. Не използвайте бензин, който съдържа повече от 10% етанол.

- Проверявайте нивото на горивото преди всяка употреба и доливайте, ако е необходимо.
- Не зареждайте резервоара за гориво догоре. Оставайте свободно пространство от най-малко 2,5 cm.

За регулиране на седалката

Седалката може да се накланя напред. Седалката може също да се регулира надлъжно. Разхлабете

ръчките под седалката и придвижете седалката напред или назад.

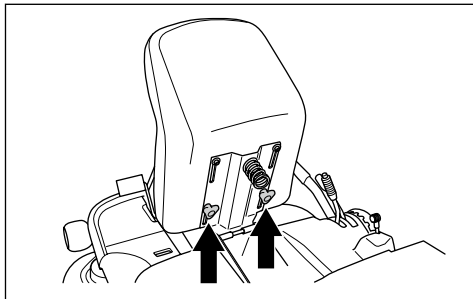

Регулиране на височината на кормилото



ПРЕДУПРЕЖДЕНИЕ: Не регулирайте височината на кормилото по време на работа с продукта.

1. Завъртете копчето по часовниковата стрелка, за да го разхлабите.

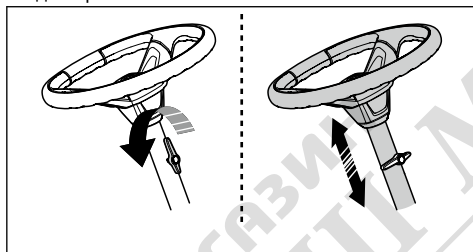

2. Регулирайте височината на кормилото.
3. Завъртете копчето по часовниковата стрелка, за да го стегнете.



ВНИМАНИЕ: Бъдете сигурни, че дългият край на копчето сочи нагоре.

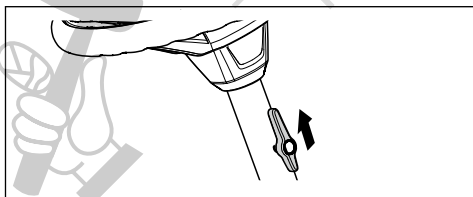

За включване и изключване на задвижващата система

За да се премести машината при изключен двигател, задвижващата система трябва да бъде изключена.

Издърпайте докрай навън лоста на задвижващата система, за да изключите задвижването на оста. Натиснете докрай навътре лоста на задвижващата система, за да включите задвижването на оста. Не използвайте средни положения.

Лостът на задвижващата система при модел R 214T, R 214TC, R 214TC Comfort Edition се намира зад лявото задно колело. Модел R 216T AWD има по един лост за задвижващата система за предната и задна ос. Лостът на задвижващата система за задната ос се намира зад лявото задно колело.

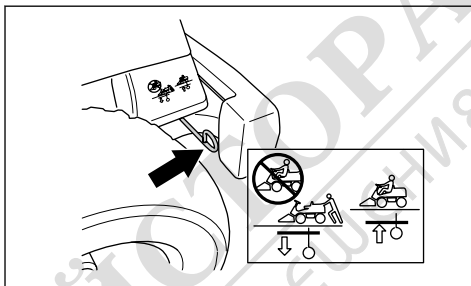

Лостът на задвижващата система за предната ос при R 216T AWD се намира зад лявото предно колело.

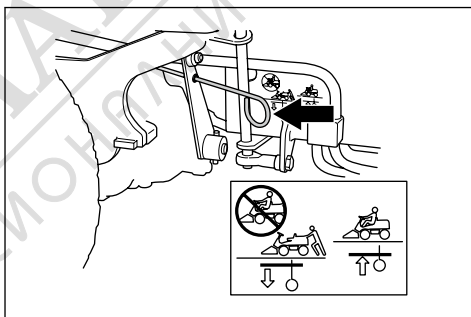

За повдигане и спускане на платформата за рязане

За да повдигнете платформата за рязане в транспортно положение, издърпайте назад лоста за повдигане. Ако двигателят е включен, ножовете спират да се въртят автоматично.

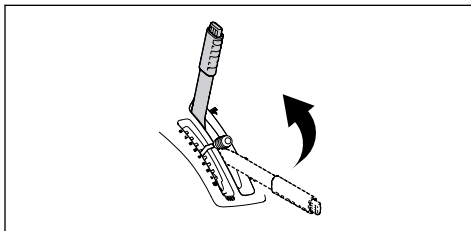

За да спуснете платформата за рязане, натиснете фиксиращия бутон и преместете напред повдигачия лост. Ако двигателят работи, ножовете започват да се въртят автоматично.

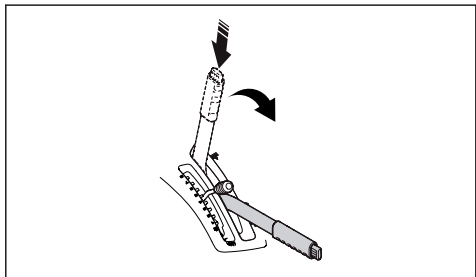

За стартиране на двигателя

1. Уверете се, че задвижващата система е включена, вижте *За включване и изключване на задвижващата система на страница 51*.

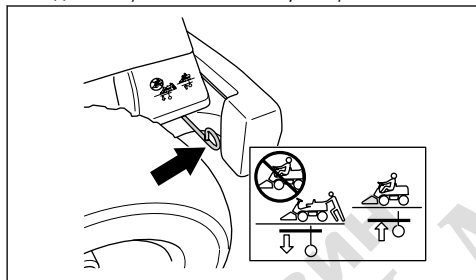

2. Повдигнете платформата за рязане и задействайте спирачката за паркиране.

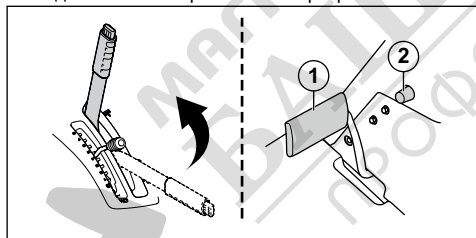

3. Завъртете стартерния ключ в позиция за стартиране.

4. Когато двигателят стартира, веднага отпуснете ключа на запалването в неутрална позиция.

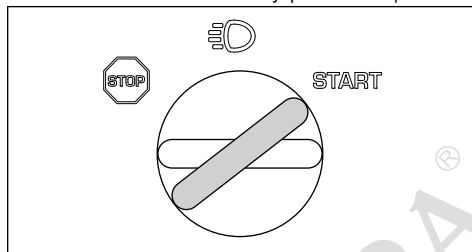

Забележка: Не включвайте стартера в даден момент за повече от 5 секунди. Ако двигателят не стартира, изчакайте около 15 секунди, преди да опитате отново.

5. Завъртете ключа в позиция за светлините, за да се светнат предните фарове.

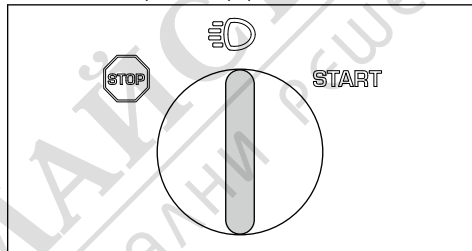

6. Оставете двигателя да работи на умерени обороти (B) за 3 – 5 минути, преди да го подложите на голямо натоварване.
7. Натиснете регулатора на газа в положение на пълна газ (C).

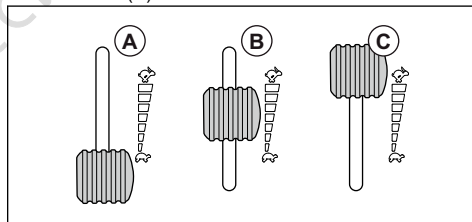

Забележка: Задвижването на ножовете, когато двигателят е на пълна скорост, причинява напрежение на задвижващите ремъци. Не карайте на пълна газ, докато платформата за рязане не бъде спусната до позиция на косене.

За да работите с продукта

1. Стартирайте двигателя.

2. Натиснете педала на спирачката за паркиране и след това го отпуснете, за да освободите спирачката за паркиране.

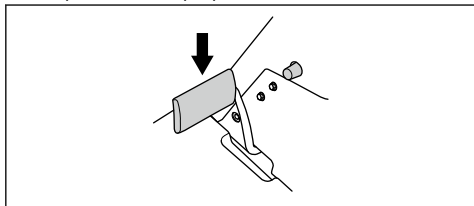

3. Внимателно натиснете един от педалите за скоростта. Колкото повече се натиска педалът, толкова по-голяма става скоростта. Използвайте педала (1) за движение на преден ход, а педала (2) за движение на заден ход.

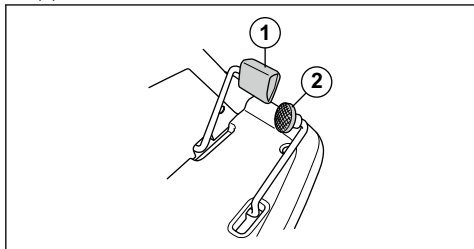

4. Отпуснете педала, за да спрете.
5. Изберете височината на рязане (1 – 10) чрез лоста за височината на рязане.

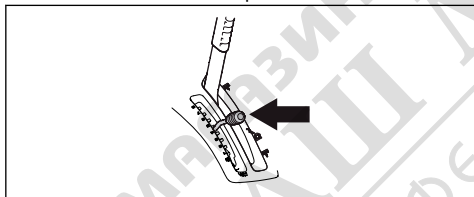

6. Натиснете фиксиращия бутон на лоста за повдигане на платформата за рязане и я спуснете в позиция за косене.

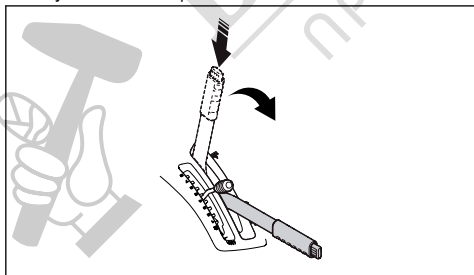

За да спрете двигателя

1. Издърпайте назад лоста за повдигане на платформата за рязане в блокирана позиция, за да повдигнете платформата за рязане. Ножовете спират да се въртят.

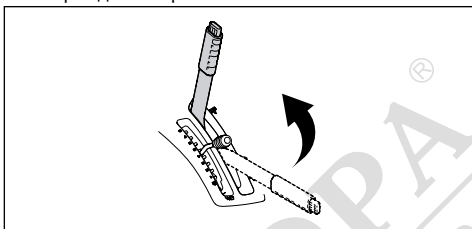

2. Завъртете ключа на запалването в положение STOP.

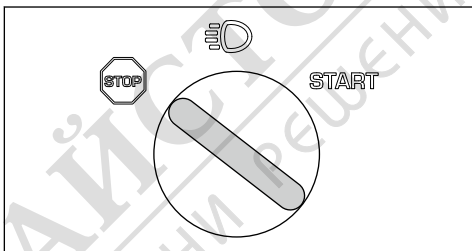

3. Когато машината спре, задействайте спирачката за паркиране.

За задействане и освобождаване на спирачката за паркиране

1. Натиснете педала на спирачката за паркиране (1).
2. Натиснете и задръжте фиксиращия бутон (2).

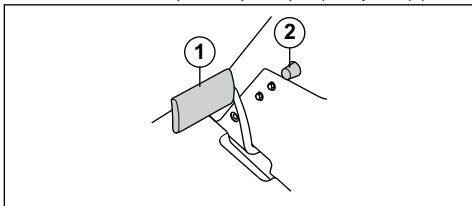

3. Дръжте бутона натиснат и отпуснете педала на спирачката за паркиране.
4. За да освободите спирачката за паркиране, натиснете отново педала на спирачката за паркиране.

За получаване на добър резултат от рязането

- За най-добри работни характеристики извършвайте редовно техническо обслужване на машината, както е посочено в графика за техническо обслужване. Направете справка

с *Разписание за техническо обслужване на страница 54.*

- Не режете мокра морава. Мократа трева може да доведе до лош резултат при рязане.
- Стартирайте с голяма височина на рязане и я намалявайте постепенно.
- Косете при високи обороти на ножовете (за най-високи допустими обороти на двигателя направете справка с *Технически характеристики*

на страница 72). Движете машината на преден ход при ниски обороти. Ако тревата не е прекалено висока и гъста, можете да получите добър резултат от рязането и при висока скорост.

- Режете тревата по произволен начин.
- За да постигнете най-добър резултат от косенето, косете често тревата и използвайте функцията .

Поддръжка

Въведение

трябва да прочетете и разберете главата за безопасност.



ПРЕДУПРЕЖДЕНИЕ: Преди да извършите техническо обслужване,

Разписание за техническо обслужване

Действие преди употреба
Уверете се, че няма течове на гориво или масло.
Почистете продукта. Направете справка с <i>За почистване на машината на страница 57.</i>
Почистете вътрешните повърхности на платформата за рязане. Направете справка с <i>За почистване на машината на страница 57.</i>
Почистете двигателя и ауслуха. Направете справка с <i>За почистване на двигателя и ауслуха на страница 57.</i>
Уверете се, че охладителният смукателен въздухопровод на двигателя не е блокиран. Направете справка с <i>За почистване на охладителния смукателен въздухопровод на двигателя на страница 57.</i>
Гарантиране, че устройствата за безопасност не са дефектни. Направете справка с <i>Приспособления за безопасност на машината на страница 45.</i>
Проверка на ножовете в платформата за рязане. Направете справка с <i>За проверка на ножовете на страница 65.</i>
Проверка и извършване на изпитване на спирачките. Направете справка с <i>За проверка на спирачката за паркиране на страница 59</i> и <i>За извършване на проверка на педала за движение на преден ход и педала за движение на заден ход на страница 46.</i>
Извършете проверка на нивото на моторното масло. Направете справка с <i>За да извършите проверка на нивото на моторното масло на страница 65.</i>
Извършете проверка на нивото на трансмисионното масло. Направете справка с <i>За проверка на нивото на маслото на трансмисията на страница 67.</i>
Извършете проверка на кормилните кабели. Направете справка с <i>За проверка на кормилните кабели на страница 58.</i>
Уверете се, че дългите светлини и работните светлини работят правилно (ако е приложимо). Направете справка с <i>За стартиране на двигателя на страница 52.</i>

X = инструкциите са предоставени в това ръководство за оператора.

на техническото обслужване на упълномощен сервиз.

O = инструкциите не са предоставени в това ръководство за оператора. Възложете извършването

Техническо обслужване	Първо обслужване	Интервал на техническо обслужване в часове	
	50	100	200
Извършете проверка на и почистете хидравличните маркучи и съединения. Сменете, ако е необходимо.		○	⊕
Извършете проверка на ремъците и шайбите.	○	○	
Извършване на проверка на веригата за кормилно управление от вътрешната страна на тунела на рамата.		○	
Извършване на проверка на, смазване и регулиране на всички проводници.		○	
Гарантиране, че налягането на гумите е правилно. Направете справка с <i>Налягане на гумите на страница 62.</i>	X	X	
Уверете се, че всички винтове и гайки са затегнати до правилния въртящ момент.		○	
Смазване на седалката на оператора.		○	
Смажете всички вериги.		○	
Смажете лагерите на колелата и ножовете на платформата за рязане (ако е приложимо).	○	○	
Смазване на педалите от вътрешната страна на тунела на рамата.		○	
Смажете обтегачите на ремъка		○	
Отстранете задвижващите колела и смажете осите (само за серия 200-300)		○	
Извършете проверка на маркуча за горивото. Сменете, ако е необходимо.		○	
Сменете горивния филтър. Направете справка с <i>За смяна на горивния филтър на страница 59.</i>		X	
Почистете въздушния филтър. Направете справка с <i>За отстраняване и монтиране на въздушния филтър на страница 59.</i>	X		
Сменете въздушния филтър. Направете справка с <i>За отстраняване и монтиране на въздушния филтър на страница 59.</i>		X	
Извършете проверка на охладителните ребра на хидростатичната трансмисия.		○	
Почистете двигателя и хидростатичната трансмисия.		○	
Извършете проверка на ауспуха и топлинния дефлектор.	○	○	
Сменете моторното масло. Направете справка с <i>За да смените моторното масло и масления филтър на страница 66.</i>	X ¹¹	X ¹²	
Сменете филтъра за моторното масло. Направете справка с <i>За да смените моторното масло и масления филтър на страница 66.</i>	X ¹³	X ¹⁴	

11

50 часа или една година (само при първо обслужване).

12

100 часа или един път на година.

13

50 часа или една година (само при първо обслужване).

14

100 часа или един път на година.

Техническо обслужване	Първо обслужване	Интервал на техническо обслужване в часове	
	50	100	200
Сменете запалителната свещ. Направете справка с <i>За проверка и смяна на запалителна свещ на страница 59.</i>		X	
Извършете проверка на светлините (ако е приложимо). Направете справка с <i>За стартиране на двигателя на страница 52.</i>	X	X	
Актуализирайте фърмуера (ако е приложимо).	O	O	
Извършете проверка на акумулаторната батерия и заредете, ако е необходимо. Направете справка с <i>За зареждане на акумулатора на страница 61.</i>	X	X	
Извършете проверка на и регулирайте скоростта на въртене на предните и задните колела (само за модели AWD).	O	O	
Сменете филтъра на трансмисията (само за модели AWD).	O		O
Сменете завинтващия се филтър на сервомеханизма (ако е приложимо).	O		O
Извършете проверка на охлаждащия вентилатор на хидростатичната трансмисия.	O	O	
Извършете проверка на маслото в трансмисията и долейте масло, ако е необходимо. Направете справка с <i>За проверка на нивото на маслото на трансмисията на страница 67.</i>		X	
Сменете маслото в трансмисията.	O		O
Проверка и регулиране на паркиращата спирачка.	O	O	
Почистете външната и вътрешната повърхност на платформата за рязане и капачите на платформата за рязане. Направете справка с <i>За почистване на машината на страница 57.</i>	X	X	
Извършете проверка и регулирайте височината на рязане и напречната настройка. Направете справка с <i>За проверка и регулиране на натиска върху терена от платформата за рязане на страница 63.</i>	X	X	
Проверка на ножовете в платформата за рязане. Заточете или сменете, ако е необходимо. Направете справка с <i>За проверка на ножовете на страница 65 и За смяна на ножовете на страница 65.</i>		X	
Извършете проверка и регулирайте об/мин на двигателя.	O	O	
Уверете се, че продуктът не се движи в неутрално положение. Направете справка с <i>За извършване на проверка на педала за движение на преден ход и педала за движение на заден ход на страница 46.</i>	X	X	
Извършете проверка на предното задвижване и задното задвижване при различни скорости.	O	O	
Извършете проверка на задвижването на ножовете, седалката, повдигането и предното задвижване/спирачка. Направете справка с <i>Приспособления за безопасност на машината на страница 45.</i>	X	X	
Извършете проверка на колекторната система (само за колекторни модели).	X	X	

За почистване на машината



ВНИМАНИЕ: Не използвайте водоструйка или пароструйка, които работят с високо налягане. В лагерите и електрическите съединения може да влезе вода и да предизвика корозия, която води до повреда в машината.

Почиствайте машината непосредствено след употреба.

- Не почиствайте горещите повърхности, като например двигателя, ауспуха и отделителната система. Изчакайте повърхностите да изстинат и след това махнете тревата или замърсяванията.
- Преди да почистите с вода, почистете с четка. Отстранете нарязаната трева и замърсяванията от и около трансмисията, смукателния въздухопровод на трансмисията и двигателя.
- Използвайте течаща вода от маркуч за почистване на машината. Не използвайте високо налягане.
- Не насочвайте водата към електрическите компоненти или лагерите. Обикновено употребата на препарат увеличава повредата.
- За да почистите платформата за рязане, я поставете в сервисна позиция и я почистете с маркуч за вода.
- Когато машината вече е чиста, стартирайте платформата за рязане за кратък период, за да издуха останалата вода.

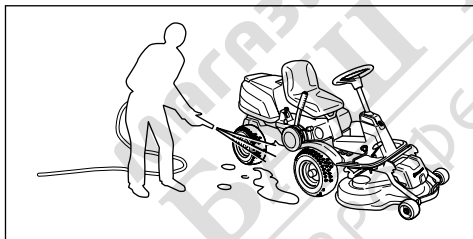

За почистване на двигателя и ауспуха

Поддържайте двигателя и ауспуха чисти от окосена трева и мръсотии. Пропитите с гориво или масло остатъци от трева могат да увеличат опасността от пожар и опасността от прегряване на двигателя. Оставете двигателя да изстине, преди да го почистите. Почистете го с вода и четка.

Остатъците от трева около ауспуха изсъхват бързо и създават опасност от пожар. Използвайте четка или отстранете с вода остатъците от трева, когато ауспухът е студен.

За почистване на охладителния смукателен въздухопровод на двигателя



ПРЕДУПРЕЖДЕНИЕ: Спрете двигателя. Охладителният смукателен въздухопровод се върти и може да причини нараняване на пръстите Ви.

- Уверете се, че решетката на смукателния въздухопровод на капака на двигателя не е запушена. Отстранете тревата и замърсяванията с четка.

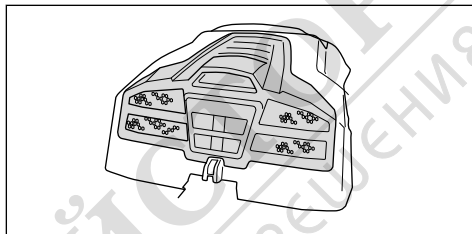

- Отворете капака на двигателя. Уверете се, че не е запушен охладителният смукателен въздухопровод на двигателя. Отстранете тревата и замърсяванията с четка.

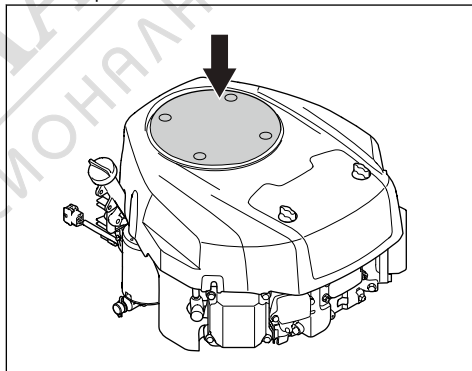

- Проверете въздухопровода, намиращ се на вътрешната повърхност на капака на двигателя. Уверете се, че въздухопроводът е чист и не се опира в охладителния смукателен въздухопровод.

За махане на капаците

За да отворите капака на двигателя

1. Сгънете седалката напред.

- Освободете щипката на капака на двигателя със закрепения на ключа на запалването инструмент и повдигнете капака.

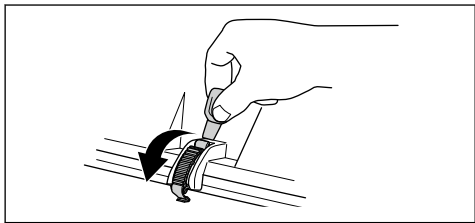

- Сгънете капака на двигателя назад.

За отстраняване и монтиране на капака на въздушния филтър

- Завъртете 2-та бутон $\frac{1}{4}$ оборот обратно на часовниковата стрелка.

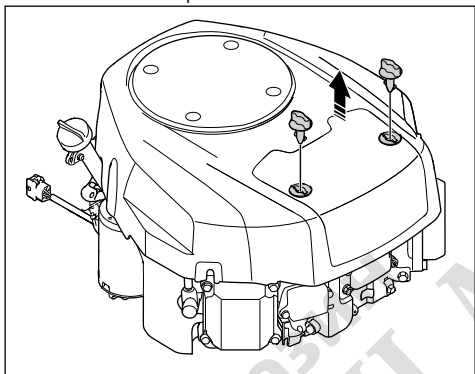

- Свалете капака на въздушния филтър.
- Извършете монтаж в обратната последователност.

За да свалите предния капак

- Освободете щипката на предния капак със закрепения на ключа на запалването инструмент.

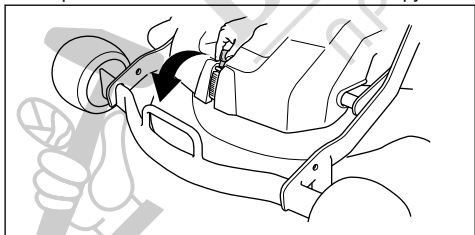

- Повдигнете предния капак.

За сваляне на дясната подложка за опора на краката

- Завъртете ръчката на педала за заден ход (A), за да го свалите.

- Развийте 3 винта (B) и свалете подложката за опората за краката.

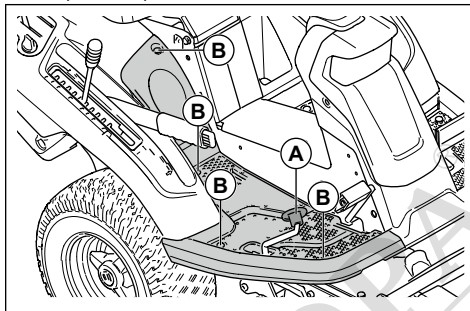

За сваляне на лявата подложка за опора на краката

- Развийте 4 винта и свалете подложката за опората за краката.

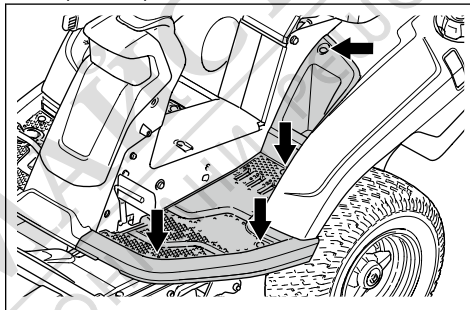

За проверка на кормилните кабели

След определено време обтягането на кормилните кабели може да намалее. Това предизвиква промяна на регулировката на кормилната система.

Проверете и регулирайте кормилната система, както следва:

- Кормилните кабели са обтегнати правилно, ако можете да ги преместите ръчно 5 mm нагоре или надолу в канала на кормилния пръстен.

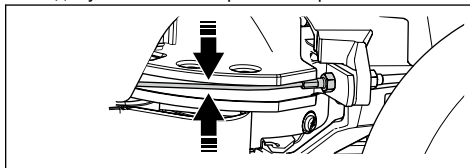

- Ако кабелите са прекалено разхлабени, възложете регулирането им на оторизиран сервис.

За проверка на спирачката за паркиране

1. Паркирайте продукта върху твърда повърхност с наклон от максимум 10°.

Забележка: Когато проверявате спирачката за паркиране, не паркирайте продукта по наклон с трева.

2. Натиснете педала на спирачката за паркиране (1).
3. Натиснете и задръжте фиксиращия бутон (2) и освободете педала на спирачката за паркиране, докато бутонът е натиснат.

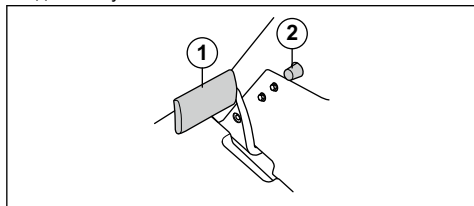

4. Ако продуктът започне да се движи, възложете регулирането на спирачката за паркиране на одобрен сервиз.
5. Натиснете педала на спирачката за паркиране, за да освободите спирачката за паркиране.

За смяна на горивния филтър

1. Отворете капака на двигателя, за да получите достъп до горивния филтър.
2. Сгънете маркуча на резервоара за гориво, за да предотвратите теч.
3. Преместете скобите на маркуча от горивния филтър с помощта на плоски клещи.

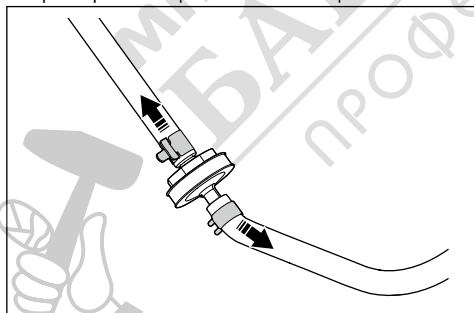

4. Извадете горивния филтър от краищата на маркуча. Възможно е да изтече малко количество гориво.
5. Натиснете новия горивен филтър в краищата на маркуча. Нанесете течен миеш препарат по краищата на горивния филтър, за да направите свързването по-лесно.

6. Натиснете скобите за маркуча към горивния филтър.

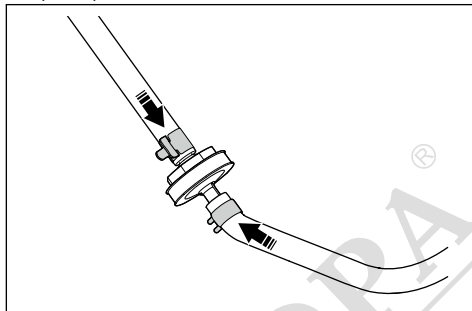

За отстраняване и монтиране на въздушния филтър

1. Свалете капака на въздушния филтър. Вижте *За отстраняване и монтиране на капака на въздушния филтър на страница 58.*
2. Внимателно отстранете въздушния филтър.

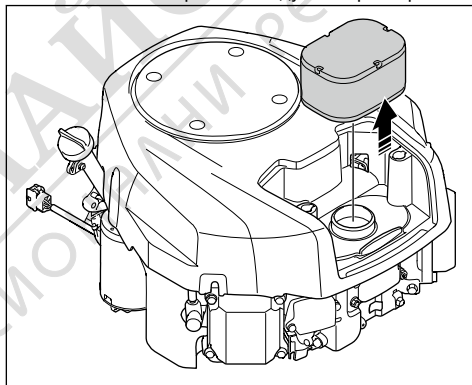

3. Почистете и проверете въздушния филтър.
4. Извършете монтаж в обратната последователност.

За проверка и смяна на запалителна свещ

1. Отворете капака на двигателя.
2. Отстранете лулата на запалителната свещ и почистете около запалителната свещ.
3. Отстранете запалителната свещ с гаечен ключ за свещи.
4. Проверете запалителната свещ. Сменете, ако електродите са обгорели или ако изолацията е напукана или повредена. Ако запалителната свещ не е повредена, почистете я със стоманена четка.

- Измерете разстоянието между електродите и се уверете, че е правилно. Вижте *Технически характеристики на страница 72*.

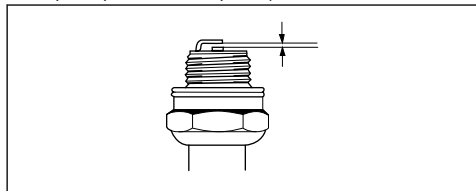

- Огънете страничния електрод, за да регулирате разстоянието между електродите.
- Поставете свещта обратно и я завъртете ръчно, докато достигне своето място.
- Затегнете запалителната свещ с глух гаечен ключ за свещи, докато шайбата е притисната.
- Затегнете използваната свещ още $\frac{1}{8}$ оборота и новата свещ още $\frac{1}{4}$ оборота.



ВНИМАНИЕ: Свещите, които не са затегнати правилно, могат да повредят двигателя.

- Сменете обувката на запалителния кабел.



ВНИМАНИЕ: Не се опитвайте да запалите двигателя, ако запалителната свещ или запалителният кабел са били свалени.

За да смените главния бушон

Изгорял бушон се познава по прекъснатия проводник.

- Отворете капака на двигателя. Главният бушон се намира в държача пред акумулатора.
- Издърпайте бушона от държача.

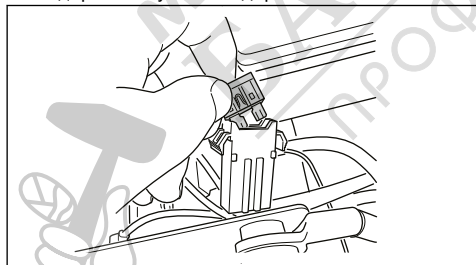

- Сменете изгорелия бушон с нов бушон от същия тип, с плосък щифт 15 А.
- Сменете капаците.

Ако главният бушон изгори скоро след като сте го сменили, има късо съединение. Поправете късото съединение, преди отново да работите с продукта. Поискайте помощ от авторизиран сервис.

За да смените повредена крушка

Само за R 216T AWD.

- Развийте 2 винта и премахнете капака на лампата.

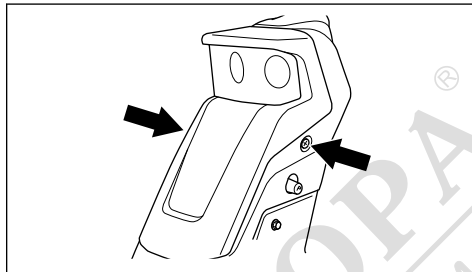

- Откачете кабелите от повредената крушка.

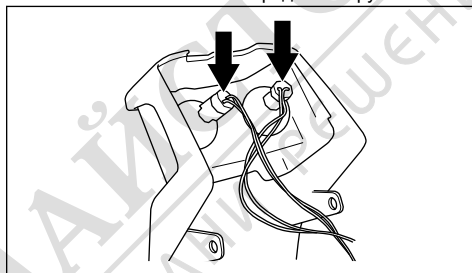

- Внимателно натиснете заключващия механизъм и наклонете лампата, за да я разкачите от скобите.

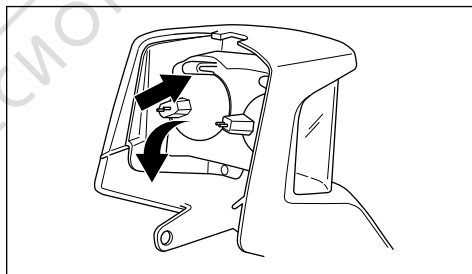

- Поставете новата лампа в долното гнездо на корпуса за лампа. Използвайте типа крушка, посочен в *Технически характеристики на страница 72*.

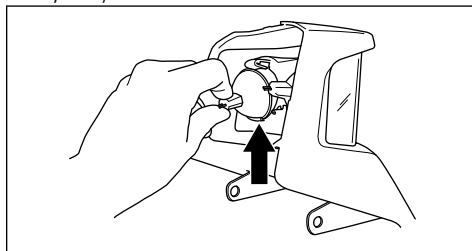

5. Натиснете лампата обратно в заключващия механизъм.

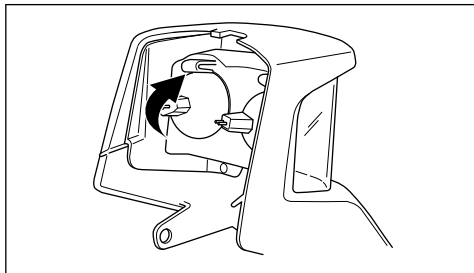

6. Поставете долния край на капака на лампата в гнездата на кормилната колона.

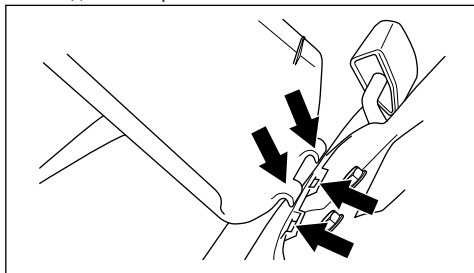

7. Свържете кабелите с новата лампа.

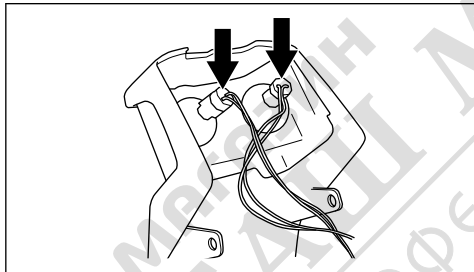

8. Закрепете капака на лампата и затегнете винтовете.

За зареждане на акумулатора

- Заредете акумулатора, ако е твърде слаб, за да стартира двигателя.
- Използвайте стандартно зарядно устройство.



ВНИМАНИЕ: Не използвайте зарядно устройство за форсирано зареждане или устройство за външно аварийно стартиране. Това ще доведе до повреда на електрическата система на продукта.

- Винаги изключвайте зарядното устройство, преди да стартирате двигателя.

За да направите аварийно стартиране на двигателя

Ако акумулаторът е прекалено изтощен, за да стартирате двигателя, можете да използвате стартовите кабели, за да направите аварийно стартиране. Този продукт има система от 12 V с отрицателно заземяване. Продуктът, който се използва за аварийно стартиране, също трябва да има система от 12 V с отрицателно заземяване.

За да свържете стартовите кабели



ПРЕДУПРЕЖДЕНИЕ: Опасност от експлозия поради експлозивен газ, който идва от акумулатора. Не свързвайте отрицателния извод на напълно зареден акумулатор към или в непосредствена близост до отрицателния извод на разреден акумулатор.



ВНИМАНИЕ: Не използвайте акумулатора на Вашия продукт, за да стартирате други автомобили.

1. Свалете капака на двигателя.
2. Свалете капака на корпуса на акумулатора.
3. Свържете единия край на червения кабел към ПОЛОЖИТЕЛНАТА клема (+) на изтощения акумулатор (A).

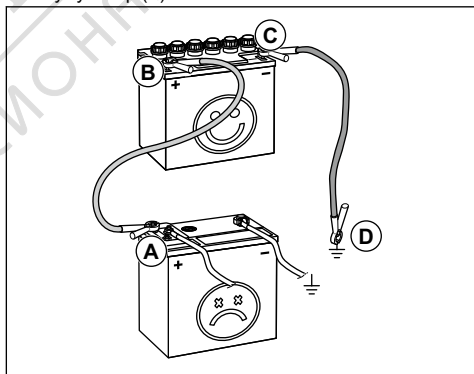

4. Свържете другия край на червения кабел към ПОЛОЖИТЕЛНАТА клема (+) на напълно заредения акумулатор (B).



ПРЕДУПРЕЖДЕНИЕ: Не свързвайте накъсо краищата на червения кабел към шасито.

5. Свържете единия край на черния кабел към ОТРИЦАТЕЛНАТА клема (-) на напълно зареден акумулатор (C).

- Свържете другия край на черния кабел за **ЗАЗЕМЯВАНЕТО НА ШАСИТО (D)**, на отдалечено от резервоара за гориво и акумулатора място.
- Сменете капаците.

За да махнете стартовите кабели

Забележка: Махнете стартовите кабели в обратна последователност на начина, по който ги свързвате.

- Извадете **ЧЕРНИЯ** кабел от шасито.
- Извадете **ЧЕРНИЯ** кабел от напълно заредената батерия.
- Извадете **ЧЕРВЕНИЯ** кабел от двата акумулатора.

Налягане на гумите

Нормалното налягане в гумите е 60 kPa (0,6 bar/8,5 PSI) за всичките 4 гуми.

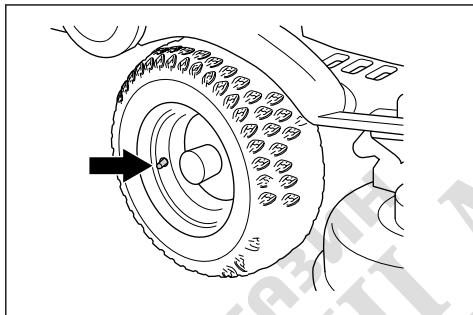

За установяване на платформата за рязане в положение за сервизно обслужване



ПРЕДУПРЕЖДЕНИЕ:

Пружината за обтягане за задвижващия ремък може да се счупи и да причини нараняване. Носете защитни очила.

- Изпълнете стъпки 1 – 9 в *За сваляне и поставяне на платформата за рязане на страница 49*.

- Хванете предния ръб на платформата за рязане с две ръце и го издърпайте навън до упор.

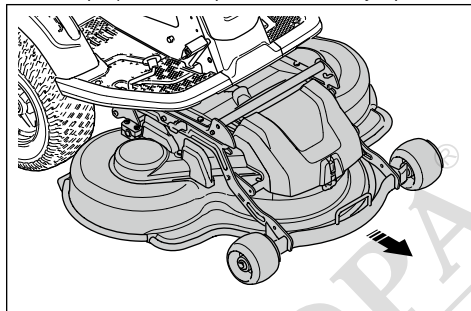

- Повдигайте платформата за рязане във вертикално положение, докато се чуе щракане. Платформата за рязане се заключва автоматично във вертикално положение.

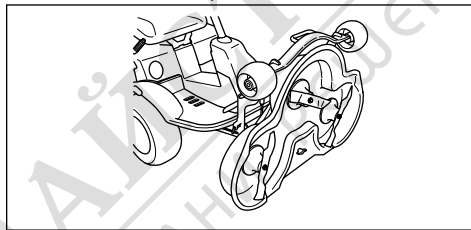

За поставяне на платформата за рязане в положение за косене

- Хванете предния ръб на платформата за рязане с лявата си ръка.
- Разхлабете блокировката с дясната си ръка.

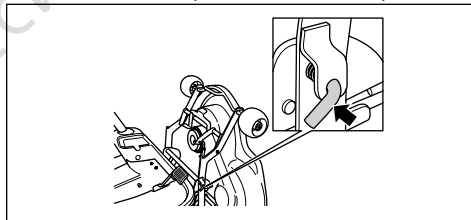

- Сгънете надолу платформата за рязане и я избутайте, докато спре.

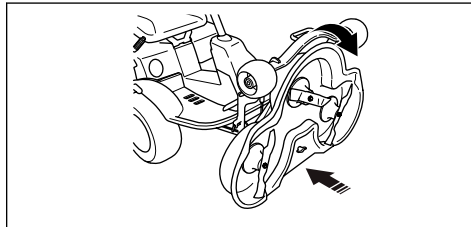

4. Повдигнете подпората на височина на рязане (A) от нейния държач и я поставете в отвора.

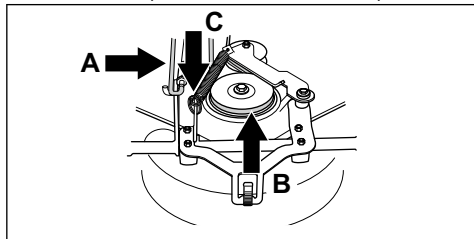

5. Поставете задвижващия ремък (B) на позицията му.

Забележка: Информацията относно позицията на задвижващия ремък се намира на вътрешната повърхност на капака на платформата за рязане.

6. Поставете обтягащата пружина (C) обратно на позицията ѝ, за да обтегне задвижващия ремък.
7. Закрепете предния капак.
8. Преместете лоста за височина на рязане от позицията за обслужване до някоя от позициите с числа.

За проверка и регулиране на натиска върху терена от платформата за рязане

Правилния натиск върху терена гарантира, че платформата за рязане се движи по повърхността, но не прекалява с натиска върху нея.

1. Уверете се, че налягането на гумите е 60 kPa (0,6 bar/9,0 PSI).
2. Паркирайте машината на равна повърхност.
3. Спуснете платформата за рязане в положение на косене.
4. Поставете кантар под предния ръб на платформата за рязане.

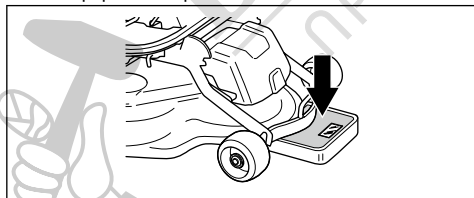

5. За да се уверите, че не се натоварват подпорните колела, поставете дървено трупче между рамата и кантара.
6. За да регулирате натиска върху земята, въртете регулиращите винтове, които се намират зад предните колела от дясната и лявата страна.

7. Въртете винтовете отляво или отдясно, докато натискът върху земята стане между 12 и 15 kg (26,5 – 33 lb).

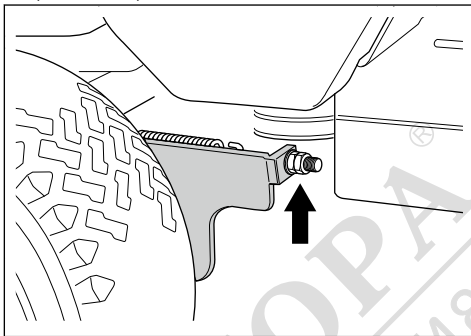

За проверка на паралелизма на платформата за рязане

1. Уверете се, че налягането на гумите е 60 kPa (0,6 bar/9,0 PSI).
2. Паркирайте продукта на равна повърхност.
3. Спуснете платформата за рязане в положение на косене.
4. Поставете лоста за височина на рязане в средно положение.
5. Измерете разстоянието между земята и предните и задните краища на режещата платформа. Уверете се, че задният ръб е по-висок с 4 – 6 mm (1/5") повече от предния ръб.

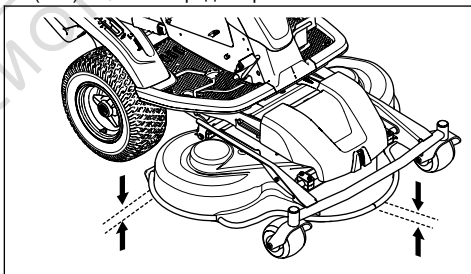

За регулиране на паралелизма на платформата за рязане

1. Махнете предния капак и дясната подложка за опора на краката.

2. Премахнете винтовете, които закрепват предпазителя на ремъка, и го премахнете.

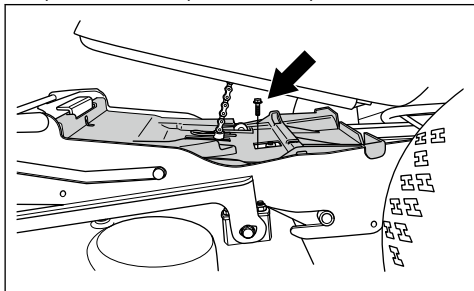

3. Разхлабете гайките на пръта за повдигане.

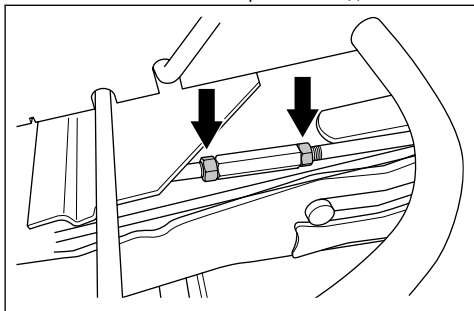

4. Въртете пръта за повдигане, за да удължите или скъсите опората. Удължете опората за повдигане на задния ръб на капака. Скъсете я, за да спуснете задния ръб на капака.

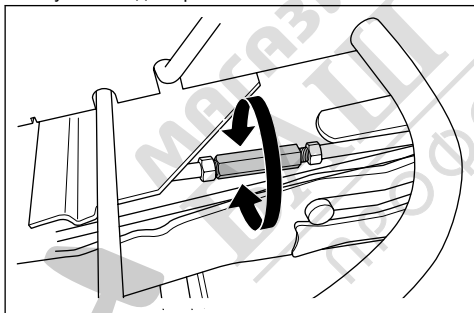

5. Когато завършите регулирането, затегнете гайките на пръта за повдигане.
6. Проверете паралелизма. Вижте *За проверка на паралелизма на платформата за рязане на страница 63*.
7. Поставете предпазителя на ремъка и затегнете винтовете.
8. Закрепете дясната подложка за опора на краката и предния капак.

За сваляне на BioClip запушалката

- Извадете BioClip запушалката, за да смените комбинираната платформа за рязане от BioClip на задно изхвърляне на тревата.

За да извадите и поставите BioClip запушалката на платформата за рязане Combi 103

1. Установете платформата за рязане в положение за сервизно обслужване.
2. Премахнете трите винта, които държат BioClip запушалката и извадете запушалката.

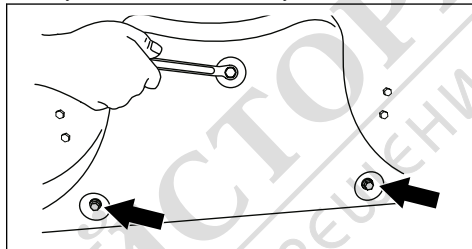

3. Прикрепете 3 винта M8x15 mm в отворите за винтове на запушалката BioClip, за да предотвратите повреждане на резбите.
4. Поставете платформата за рязане обратно в положение за сервизно косене.
5. Прикрепете BioClip запушалката в обратна последователност.

За да извадите и поставите BioClip запушалката на платформата за рязане Combi 94

1. Установете платформата за рязане в положение за сервизно обслужване.
2. Сваляте 3-те винта, които държат BioClip запушалката и извадете запушалката.

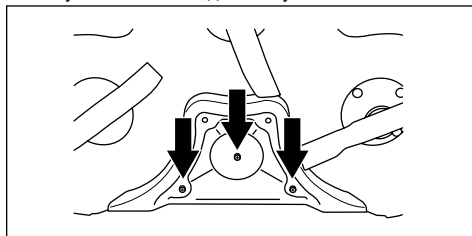

3. Поставете платформата за рязане обратно в положение за сервизно косене.
4. Прикрепете BioClip запушалката в обратна последователност.

За проверка на ножовете



ВНИМАНИЕ: Повредените или неправилно балансирани остриета могат да повредят продукта. Сменете повредените ножове. Възложете на упълномощен сервиз заточването и балансирането на затъпените ножове.

1. Установете платформата за рязане в положение за сервизно обслужване.
2. Погледнете ножовете, за да видите дали не са повредени и не е необходимо да бъдат заточени.

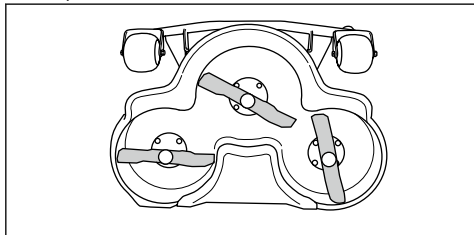

3. Затегнете придържащите болтове на ножовете с въртящ момент на затягане от 45–50 Nm.

За смяна на ножовете

1. Установете платформата за рязане в сервизна позиция.
2. Блокирайте ножа с дървено трупче (A).

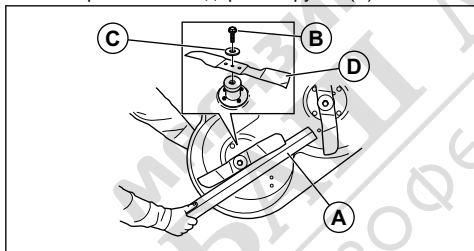

3. Разхлабете и махнете придържащия болт на ножовете (B), шайбите (C) и ножа (D).
4. Монтирайте новия нож с извитите краища в посоката на платформата за рязане.



ПРЕДУПРЕЖДЕНИЕ:

Неправилен тип нож може да доведе до изхвърляне на предмети от платформата за рязане и да причини сериозно нараняване. Използвайте само посочените ножове в *Технически характеристики на страница 72*.

5. Прикрепете острието, шайбата и болта. Затегнете болта с въртящ момент на затягане от 45–50 Nm.

За да извършите проверка на нивото на моторното масло

1. Паркирайте машината на равна повърхност и спрете двигателя.
2. Отворете капака на двигателя.
3. Разхлабете мерителната пръчка и я извадете.

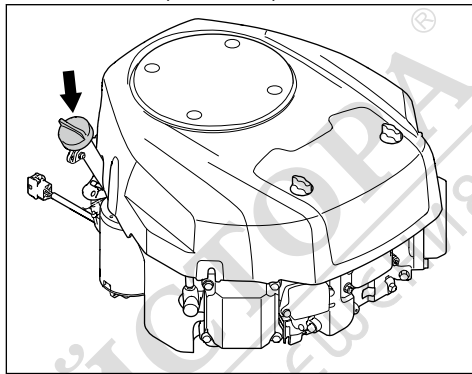

4. Почистете маслото от мерителната пръчка.
5. Поставете обратно мерителната пръчка и я затегнете.
6. Разхлабете и издърпайте мерителната пръчка и отчетете нивото на маслото.
7. Нивото на маслото трябва да бъде между маркировките на мерителната пръчка. Ако нивото е близо до маркировката ADD (Добавяне), долейте масло, докато достигне маркировката FULL (Пълно).

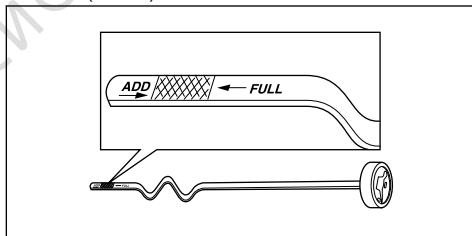

8. Наливайте масло през отвора, в който влиза мерителната пръчка. Наливайте маслото бавно.

Забележка: Направете справка с

Технически характеристики на страница 72 за препоръчваните от нас типове моторно масло. Не смесвайте различни типове масла.

9. Затегнете правилно мерителната пръчка, преди да стартирате двигателя. Стартирайте двигателя и го оставете да работи на празен ход около 30 секунди. Спрете двигателя. Изчакайте 30 секунди и проверете отново нивото на маслото.

За да смените моторното масло и масления филтър

Ако двигателят е студен, оставете го да работи 1-2 минути, преди да източите моторното масло. Това ще загрее моторното масло и то по-лесно ще се източи.



ПРЕДУПРЕЖДЕНИЕ: Не оставяйте двигателя да работи повече от 1 – 2 минути, преди да източите моторното масло. Моторното масло става много горещо и може да причини изгаряния. Оставете двигателя да изстине, преди да източите маслото.



ПРЕДУПРЕЖДЕНИЕ: Ако разлеете моторното масло върху тялото си, почистете със сапун и вода.

1. Поставете съд под изпускателна пробка за масло.
2. Отворете пластмасовата капачка в края на изпускателна пробка за масло.

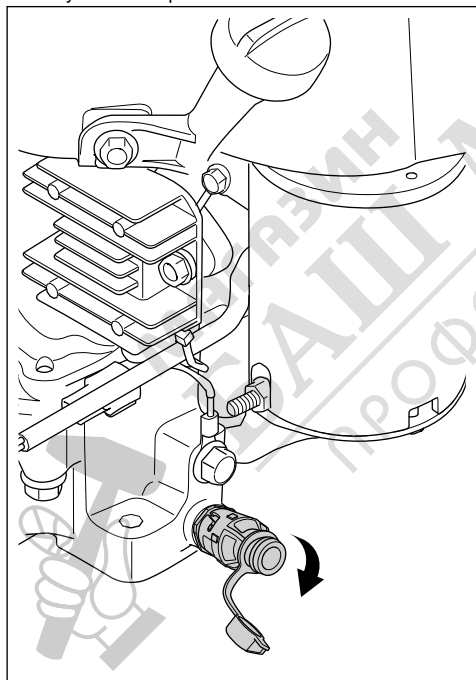

3. Поставете пластмасов маркуч на края на изпускателната пробка за масло, за да предотвратите разливане.

4. Завъртете изпускателната пробка за масло обратно на часовниковата стрелка и я дръпнете, за да я отворите.

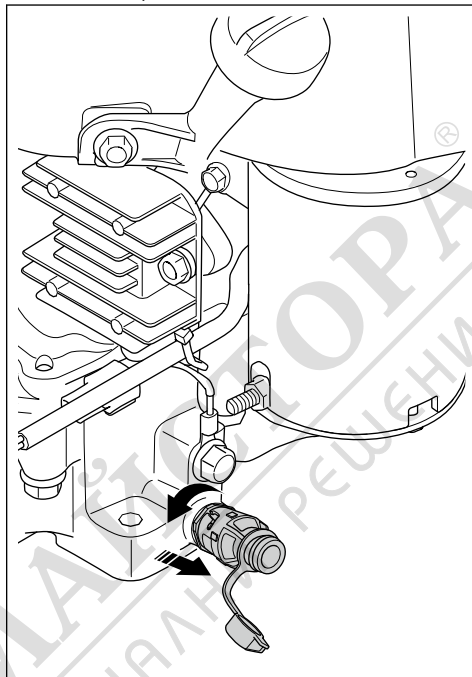

5. Извадете мерителната пръчка.
6. Оставете маслото да изтече в съда.
7. Поставете изпускателната пробка за масло.
8. Натиснете изпускателната пробка за масло навътре и я завъртете по часовниковата стрелка, за да я затворите.
9. Отстранете пластмасовия маркуч и поставете капачката на изпускателната пробка за масло.

10. Завъртете масления филтър обратно на часовниковата стрелка, за да го свалите.

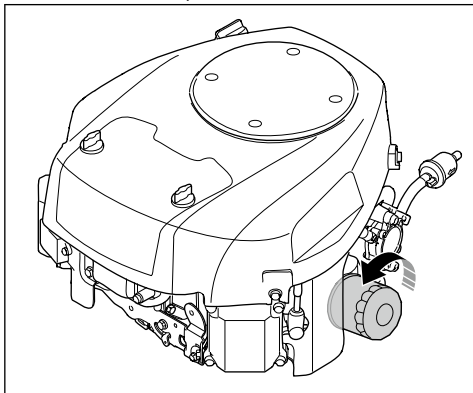

11. Смажете леко гуменото уплътнение на новия маслен филтър със свежо масло.
12. Завъртете на ръка масления филтър по часовниковата стрелка, докато гуменото уплътнение е на позиция, и след това затегнете масления филтър още половин оборот.
13. Бавно налейте маслото през отвора за мерителната пръчка. Изберете масло с вискозитет съгласно температурните диапазони, посочени на фигурата. Вижте *Технически характеристики на страница 72*.

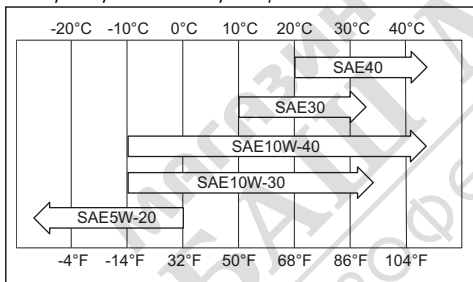

14. Стартирайте двигателя и го оставете да работи на обороти на празния ход 3 минути.
15. Спрете двигателя и се уверете, че няма течове.
16. Напълнете с масло, за да компенсирате за маслото, съдържащо се в новия маслен филтър.

За проверка на нивото на маслото на трансмисията

Забележка: Извършете проверка на маслото на трансмисията, когато трансмисията е студена.

1. Поставете продукта на хоризонтална повърхност.

2. Премахнете винтовете, по един от всяка страна, и премахнете капака на трансмисията.

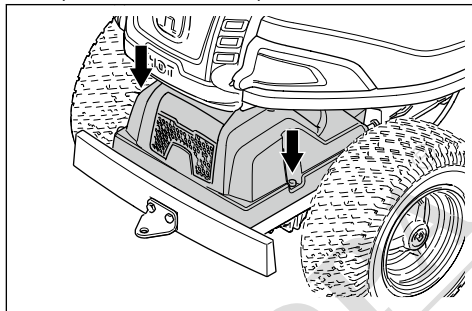

3. Уверете се, че нивото на маслото в резервоара за масло на трансмисията е между 2 хоризонтални линии върху резервоара.

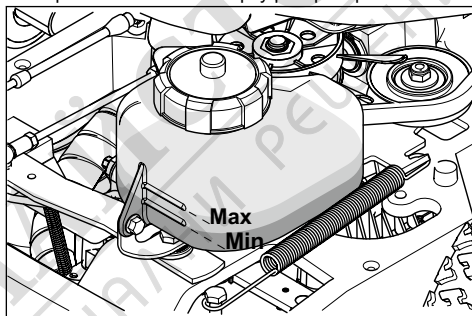

4. Долейте с масло, ако нивото на маслото е под долната линия, но не пълнете над горната линия. Вижте *Технически характеристики на страница 72* за препоръчителното масло.

За смазване на регулировача на ремъка

Регулировачът на ремъка трябва да се смазва редовно с висококачествена грес с молибденов дисулфид*.

1. Развийте 2-та винта, които държат предпазителя на ремъка, и го повдигнете.

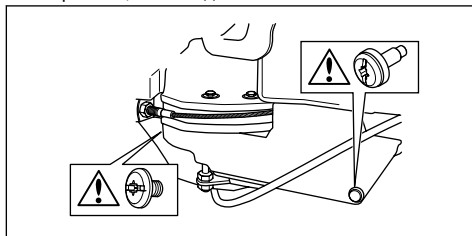

2. Смажете с гресьорка през нипела от дясната страна под долната ремъчна шайба. Смажете, докато греста излезе от задната страна на нипела.

3. Поставете предпазителя на ремъка и затегнете 2-та винта.

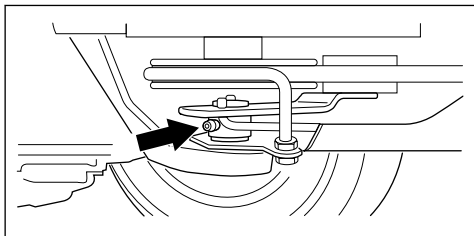

Отстраняване на проблеми

График за отстраняване на проблеми

Ако не можете да намерите решение на Вашите проблеми в това ръководство на собственика, говорете с Вашия сервиз на Husqvarna.

Проблем	Причина
Стартерният двигател не развърта двигателя	Не е задействана спирачката за паркиране. Вижте <i>За задействане и освобождаване на спирачката за паркиране на страница 53.</i>
	Лостът за повдигане на платформата за рязане е в положение за косене. Вижте <i>За повдигане и спускане на платформата за рязане на страница 51.</i>
	Изгорял е главният бушон. Вижте <i>За да смените главния бушон на страница 60.</i>
	Ключалката на запалването е повредена.
	Връзката между кабела и акумулатора е лоша. Вижте <i>Инструкции за безопасност за батерията на страница 47.</i>
	Акумулаторът е прекалено изтощен. Вижте <i>За зареждане на акумулатора на страница 61.</i>
Двигателят не стартира, когато стартерният двигател развърти двигателя	Стартерният двигател е повреден.
	В резервоара за гориво няма гориво. Вижте <i>За наливане на гориво на страница 50.</i>
	Запалителната свещ е повредена.
	Запалителният кабел е повреден.
	Има замърсяване в карбуратора или в горивопровода.

Проблем	Причина
Двигателят не работи плавно	Запалителната свещ е повредена.
	Карбураторът не е регулиран правилно.
	Въздушният филтър е задръстен. Вижте <i>За отстраняване и монтиране на въздушния филтър на страница 59.</i>
	Вентилационният канал на резервоара за гориво е запушен. 
	Има замърсяване в карбуратора или в горивопровода.
Двигателят очевидно няма мощност	Въздушният филтър е задръстен. Вижте <i>За отстраняване и монтиране на въздушния филтър на страница 59.</i>
	Запалителната свещ е повредена.
	Има замърсяване в карбуратора или в горивопровода.
	Кабелът за газта е регулиран неправилно.
Трансмисията няма достатъчна мощност	Охладителният смукателен въздухопровод на трансмисията или охлаждащите ребра са запушени.
	Вентилаторът на трансмисията е повреден.
	В трансмисията няма масло или нивото на маслото е прекалено ниско. Вижте <i>За проверка на нивото на маслото на трансмисията на страница 67.</i>
Акумулаторът не се зарежда	Акумулаторът е повреден. Вижте <i>Инструкции за безопасност за батерията на страница 47.</i>
	Лоша връзка между кабелните съединители и клемите на акумулатора. Вижте <i>Инструкции за безопасност за батерията на страница 47.</i>
Има вибрации в машината	Ножовете са разхлабени. Вижте <i>За проверка на ножовете на страница 65.</i>
	Един или повече ножове са дебалансиранни. Вижте <i>За проверка на ножовете на страница 65.</i>
	Двигателят е разхлабен.
Резултатът от рязането е незадоволителен	Ножовете са затъпени. Вижте <i>За проверка на ножовете на страница 65.</i>
	Тревата е висока или мокра. Вижте <i>За получаване на добър резултат от рязането на страница 53.</i>
	Платформата за рязане е изместена.
	Има задръстване с трева в платформата за рязане. Вижте <i>За почистване на машината на страница 57.</i>
	Налягането на гумите е различно от лявата и дясната страна. Вижте <i>Налягане на гумите на страница 62.</i>
	Машината работи с прекалено висока скорост. Вижте <i>За получаване на добър резултат от рязането на страница 53.</i>
	Оборотите на двигателя са прекалено ниски. Вижте <i>За получаване на добър резултат от рязането на страница 53.</i>
	Задвижващият ремък приплъзва.

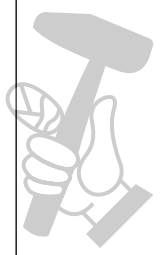

Транспортиране, съхранение и изхвърляне

Транспортиране

- Машината е тежка и може да причини наранявания от премазване. Внимавайте при товарене върху или разтоварване от превозно средство или ремарке.
- Използвайте одобрено ремарке за транспортиране на машината.
- Уверете се, че познавате местните разпоредби за движение по пътищата, преди да транспортирате машината в ремарке или по пътищата.

За безопасното закрепване на машината върху ремарке за транспортиране



ПРЕДУПРЕЖДЕНИЕ:

Спирачката за паркиране не е достатъчна за блокиране на машината по време на транспортиране. Закрепете продукта здраво към ремаркетото.

Оборудване: 2 одобрени обтягащи ремъка и 4 дървени клина за колела.

1. Активирайте спирачката за паркиране.
2. Поставете обтягащите ремъци около рамата или задното товарно отделение.
3. Затегнете обтягащите ремъци към предната и задната част на ремаркетото, за да обезопасите продукта.
4. Поставете блоковете за колелата пред и зад задните колела.

За теглене на машината

Машината има хидростатична трансмисия. За да предотвратите повреждане на трансмисията, теглете продукта на кратки разстояния и с ниска скорост.

Изключете трансмисията, преди да теглите продукта. Вижте *За включване и изключване на задвижващата система на страница 51*.

Съхранение

В края на сезона и преди повече от 30 дни съхранение подгответе машината за съхранение. Ако държите гориво в резервоара за гориво в продължение на 30 или повече дни, лепкави частици могат да предизвикат блокиране на карбуратора. Това има отрицателно въздействие върху работата на двигателя.

За да предотвратите образуването на лепкави частици, добавете стабилизатор. Ако се използва алкилатен бензин, не е необходим стабилизатор. Ако използвате стандартен бензин, не сменяйте с алкилатен бензин. Това може да предизвика

втъвдяване на чувствителните гумени части. Добавете стабилизатор към горивото в резервоара или в контейнера за съхранение на горивото. Винаги използвайте указанията от потребителя съотношения на смесване. Оставете двигателя да работи най-малко 10 минути, след като добавите стабилизатор, докато той потече в карбуратора.



ПРЕДУПРЕЖДЕНИЕ:

Не съхранявайте машината с гориво в резервоара за гориво на закрито или на места с лоша вентилация. Съществува опасност от пожар, ако изпаренията от горивото са близо до открит пламък, искри или сигнални лампи на котли, резервоари за топла вода и сушилни за дрехи.



ПРЕДУПРЕЖДЕНИЕ:

Отстранете тревата, листата и други запалими материали от машината, за да намалите риска от злополука. Оставете машината да се охлади, преди да я оставите за съхранение.

- Почистване на продукта, вижте *За почистване на машината на страница 57*. Поправете повредени места по боята, за да предотвратите корозията.
- Проверете машината за износени или повредени части и затегнете разхлабените винтове и гайки.
- Извадете батерията. Почистете го, заредете го и го поддържайте охладен по време на съхранение.
- Сменете моторното масло и изхвърлете отработеното масло.
- Изпразнете резервоара за гориво. Стартирайте двигателя и го оставете да работи, докато се изразходи горивото в карбуратора.

Забележка: Не изпразвайте резервоара за гориво и карбуратора, ако е бил добавен стабилизатор.

- Развийте пробките и налейте по около една супена лъжица моторно масло във всеки от цилиндрите. Развъртете на ръка двусекционния вал на двигателя, за да се нанесе маслото и поставете обратно пробките.
- Смажете всички смазочни нипели, съединения и оси.
- Съхранявайте машината на чисто и сухо място и я покрийте за допълнителна защита.
- Покривало за предпазване на Вашата машина по време на съхранението или транспортирането можете да получите чрез Вашия дилър.

Изхвърляне

- Химическите вещества могат да бъдат опасни и не трябва да се изливат на земята. Винаги изхвърляйте използваните химикали в сервизен център или на подходящо място за изхвърляне на отпадъци.
- Когато машината се износи, изпратете я обратно на дилъра или на подходящо място за рециклиране.
- Маслото, маслените филтри, горивото и акумулаторът може да имат отрицателно въздействие върху околната среда. Съблюдавайте местните изисквания за рециклиране и приложимите разпоредби.
- Не изхвърляйте акумулатора като битов отпадък.
- Изпратете акумулатора на сервиз на Husqvarna или го изхвърлете на място за депониране на използвани акумулатори.



МАГАЗИН
БАШ МАЙСТОРА®
ПРОФЕСИОНАЛНИ РЕШЕНИЯ

Технически характеристики

Технически характеристики

	R 214T	R 214TC	R 214TC Comfort Edition	R 216T AWD
Размери				
Дължина без платформа за рязане, mm	1942	1942	1942	1942
Ширина без платформа за рязане, mm	883	883	883	883
Дължина с платформа за рязане ¹⁵ , mm	2227	2227	2227	2227
Ширина с платформа за рязане ¹ , mm	994	994	994	994
Височина, mm	1131	1131	1131	1131
Тегло без платформа за рязане, с празни резервоари, kg	207	207	208	225
Тегло с платформа за рязане ¹ , с празни резервоари, kg	243	243	244	261
Колесна база, mm	887	887	887	887
Коловоз отпред, mm	711	711	711	711
Коловоз отзад, mm	627	627	627	627
Размери на гумите	170/60-8	170/60-8	170/60-8	170/60-8
Налягане на гумите, задни – предни, kPa/bar/PSI	60/0,6/8,5	60/0,6/8,5	60/0,6/8,5	60/0,6/8,5
Максимален градиент, градуси °	10	10	10	10
Двигател				
Марка/Модел	Husqvarna HV586AE	Husqvarna HV586AE	Husqvarna HV586AE	Husqvarna HV586AE
Номинална изходна мощност на двигателя, kW ¹⁶	12,0	12,0	12,0	12,0

¹⁵ Измерена с платформа за рязане Combi 94

¹⁶ Номиналната мощност на двигателя е средната нетна мощност (при указаните об/мин) на стандартен двигател за модела двигател, измерен спрямо SAE стандарта J1349/ISO1585. Двигателите масово производство може да се отклоняват от тази стойност. Действителната изходна мощност за двигателя, инсталиран на крайния продукт, ще зависи от работната скорост, условията на околната среда и други стойности.

	R 214T	R 214TC	R 214TC Comfort Edition	R 216T AWD
Работен обем, cm ³	586	586	586	586
Макс. обороти на двигателя, об/мин	2900 ± 100	2900 ± 100	2900 ± 100	2900 ± 100
Макс. скорост на преден ход, km/h	9	9	9	9
Макс. скорост на заден ход, km/h	6	6	6	6
Гориво, безоловно с мин. октаново число	91	91	91	91
Обем на резервоара, литри	12	12	12	12
Масло	Клас SF, SG, SH или SJ SAE40, SAE30, SAE10W-30, SAE10W-40 или SAE5W-20	Клас SF, SG, SH или SJ SAE40, SAE30, SAE10W-30, SAE10W-40 или SAE5W-20	Клас SF, SG, SH или SJ SAE40, SAE30, SAE10W-30, SAE10W-40 или SAE5W-20	Клас SF, SG, SH или SJ SAE40, SAE30, SAE10W-30, SAE10W-40 или SAE5W-20
Количество масло, вкл. във филтъра, литри	1,6	1,6	1,6	1,6
Количество масло без филтъра, литри	1,5	1,5	1,5	1,5
Двигател на стартера	Електрически стартер 12 V	Електрически стартер 12 V	Електрически стартер 12 V	Електрически стартер 12 V
Трансмисия				
Марка	Tuff Torq	Tuff Torq	Tuff Torq	Tuff Torq
Модел	K46H	K46H	K46H	K574A/KTM10LB
Масло, клас SF-CC	SAE 10W-40	SAE 10W-40	SAE 10W-40	Husqvarna ¹⁷ SAE 10W-30
Обем на маслото, литри	2,1	2,1	2,1	5,6
Електрическа система				
Тип	12 V, отрицателно заземена	12 V, отрицателно заземена	12 V, отрицателно заземена	12 V, отрицателно заземена
Акумулаторна батерия	12 V, 24 Ah	12 V, 24 Ah	12 V, 24 Ah	12 V, 24 Ah
Запалителна свещ	Husqvarna HQT-7	Husqvarna HQT-7	Husqvarna HQT-7	Husqvarna HQT-7
Разстояние между електродите, mm/инч	0,75/0,030	0,75/0,030	0,75/0,030	0,75/0,030

¹⁷ Използвайте трансмисионно масло SAE 10W-30 на Husqvarna за най-добра ефективност. Ако няма налично масло на Husqvarna, използвайте масло 10W-30 STOU. Новата класификация е стандарт API GL-4.

	R 214T	R 214TC	R 214TC Comfort Edition	R 216T AWD
Лампи	-	-	-	Мин. 350 лумена, макс. 6,5 вата, 12 V CAP-BASE GU5.3
Платформа за рязане				
Тип	Combi 94	Combi 94	Combi 94	Combi 94 
	Combi 103			Combi 103

Платформа за рязане	Combi 94	Combi 103
Ширина на рязане, mm	940	1030
Височина на рязане, 10 позиции, mm	25 – 75	25 – 75
Тегло, kg	36	43
Шумови емисии ¹⁸		
Ниво на звуковата мощност, измерена в dB(A)	97	98
Гарантирано ниво на звукова мощност, dB(A)	98	99
Нива на шума ¹⁹		
Ниво на звуковото налягане при ухото на оператора, dB(A)	85	86
Нива на вибрациите ²⁰		
Ниво на вибрация на кормилото, m/s ²	1,9	1,9
Ниво на вибрация на седалката, m/s ²	0,29	0,29
Нож		
Дължина на острието, mm	358	388
Номер на артикул	579 65 25-10	504 18 82-10



ПРЕДУПРЕЖДЕНИЕ:

Използването на платформа за рязане, която не е одобрена за продукта, може да доведе до изхвърчане на предмети

с висока скорост и да причини сериозно нараняване. Не използвайте други типове платформа за рязане, освен определения в това ръководство за оператора.

¹⁸ Емисии на шума в околната среда, измерени като звукова мощност (L_{WA}) в съответствие с директива на ЕО 2000/14/ЕО.

¹⁹ Ниво на звуковото налягане съгласно EN ISO 5395. Отчетените данни за нивото на звуковото налягане имат типична статистическа дисперсия (стандартно отклонение) от 1,2 dB(A).

²⁰ Ниво на вибрациите съгласно EN ISO 5395. Отчетените данни за равнището на вибрации имат типична статистическа дисперсия (стандартно отклонение) от 0,2 m/s² (кормило) и 0,8 m/s² (седалка).

Обслужване

Сервиз

Извършвайте ежегодна проверка в оторизиран сервиз, за да се уверите, че машината ще работи безопасно и по най-добрия начин по време на активния сезон. Най-доброто време за извършване на сервизно обслужване или основен ремонт на машината е неактивният сезон.

Когато изпращате поръчка за резервните части, предоставяйте информация за годината на покупка, модела, типа и серийния номер.

Винаги използвайте оригинални резервни части.

Гаранция

Гаранция на трансмисията

Прилага се само за R 216T AWD.

Гаранцията на трансмисията е валидна само ако са правени проверки на скоростта на въртене на предните и задните колела, както е посочено в графика за техническо обслужване. За да се предотврати възникването на повреда в системата на трансмисията, възложете нейната регулировка на оторизиран сервиз. Направете справка със стойностите от таблицата, посочени в инструкцията за експлоатация.



Декларация за съответствие

Декларация за съответствие на ЕС

Ние, **Husqvarna AB**, SE-561 82 Huskvarna, Швеция,
тел.: +46-36-146500, декларираме на своя собствена
отговорност, че продуктът:

Описание	Самоходна косачка за трева
Марка	Husqvarna
Тип/модел	R 214T, R 214TC, R 214TC Comfort Edition, R 216T AWD
Идентификация	Серийни номера от 2022 и нататък

отговаря напълно на следните директиви и
регламенти на ЕС:

Директива/регламент	Описание
2006/42/EO	"относно машините"
2014/30/EC	"относно електромагнитната съвместимост"
2000/14/EO	"относно шумовите емисии в околната среда"
2011/65/EC	"по отношение на ограничението за използване на определени опасни вещества в електрическо и електронно оборудване"

и че следните стандарти и/или
технически спецификации са приложени:
EN ISO 5395-1:2013+A1:2018, EN ISO
5395-3:2013+A1:2017+A2:2018, EN ISO 12100:2010,
EN ISO 14982:2009, EN IEC 63000:2018.

Нотифициран орган: 0404, RISE SMP Svensk
Maskinprovning AB, Box 4053, SE-904 03 Umeå,
Sweden, сертифицира за съответствие с Директива
на съвета 2000/14/EO, процедура за оценка на
съответствието: приложение VI.

За информация относно шумови емисии направете
справка с *Технически характеристики на страница*
72.

Husqvarna, 2022-09-27



Claes Losdal, мениджър "Разработки и развитие/
градински продукти", Husqvarna AB

Отговорен за техническата документация

